

Szerelési Útmutató

RES-X

vasalat készlet
lakossági
garázskapukhoz

max. szxm = 5,0m x 3,0m
max. súly = 160kg
rugók elől (200mm)
rugók hátul (75mm)



© Minden jog fenntartva.
Flexi-Force BV 2005

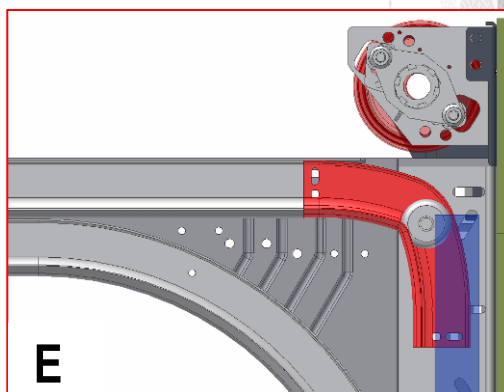
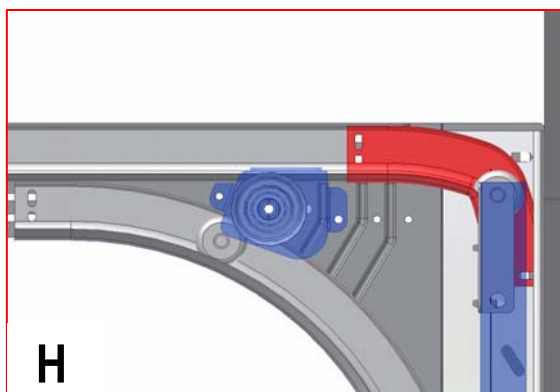
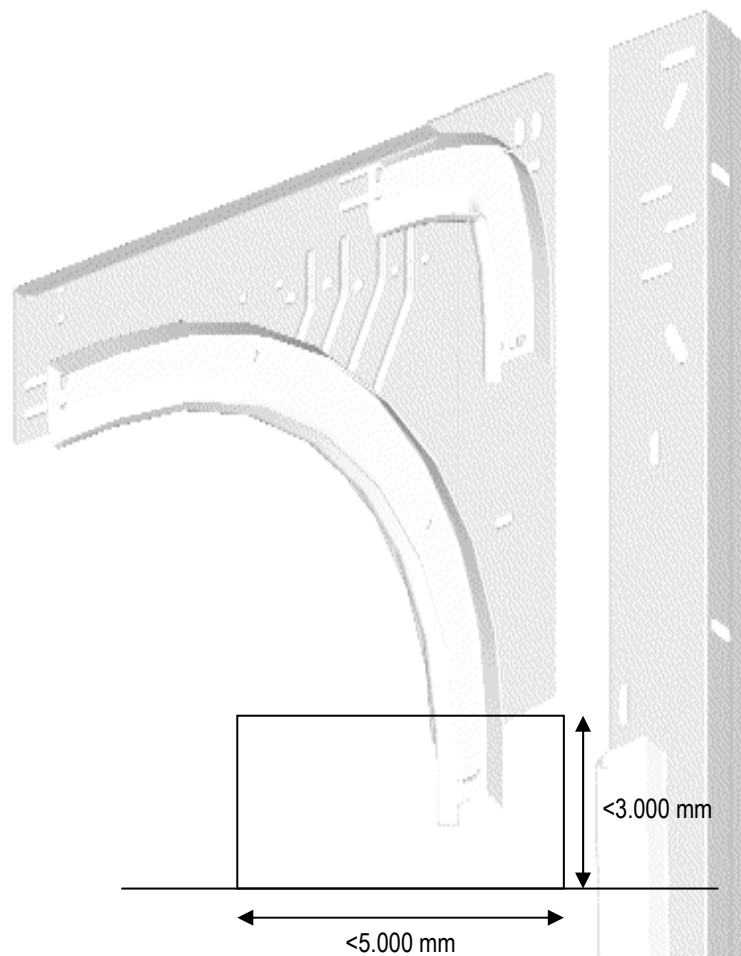

**FIGYELEM! ÁLTALÁNOS TUDNIVALÓK!**

A garázkapuk biztonságos beszerelése, használata és karbantartása érdekében néhány elővigyázatossági intézkedést kell megtenni. Minden érintett személy biztonsága érdekében szenteljen kiemelt figyelmet az alábbi utasításoknak!

- ✓ Ezen útmutató gyakorlatlaltal rendelkező, szakképzett szerelők számára készült.
- ✓ Jelen kézikönyv a hardware készlet és annak tartozékainak összeszerelésére korlátozódott. Amennyiben kiegészítő alkatrészeket rendelt, kérje azok szerelési útmutatóját a forgalmazótól.
- ✓ Mielőtt nekilátna a szerelésnek, kérjük, olvassa el figyelmesen ezt a szerelési útmutatót!
- ✓ Egyes alkatrészek szélei élesek, hegyesek lehetnek. Kérjük, használjon védőkesztyűt!
- ✓ A készletben található alkatrészek az adott kaputípushoz használhatók fel. Az eredeti alkatrészek cseréje és másfajta pótalkatrészek felhasználása ronthatja a garázkapuk biztonságosságát és szavatossági feltételeit. Ilyen esetben, vagy ha a kapu nem az útmutató szerint kerül beszerelésre, a garázkapura vonatkozó CE Minőségi Tanúsítvány érvényét veszti! Ezért a beszerelő tartozik felelősséggel!
- ✓ A rugók előfeszítésekor fokozottan ügyelni kell az esetleges visszapörgés során felszabaduló nagy erőkre. Legyen óvatos, dolgozzon szakszerű felszereléssel! Biztosítson magának szilárd pozíciót a szerelés során!
- ✓ Bizonyosodjon meg arról, hogy a szereléshez elegendő fény áll rendelkezésre. Távolítsa el az esetleges akadályokat, piszkot. Gondoskodjon arról, hogy a szerelőkn kívül más veszélyeztetett személyek (gyerekek!) ne tartózkodjanak a szerelés helyszínén!
- ✓ **AZ ÚTMUTATÓBAN A KÜLÖNLEGES BIZTONSÁGI FIGYELMEZTETÉSEKET ÉS MEGJEGYZÉSEKET A KÖVETEKZŐ SZIMBÓLUM JELÖLI:  GONDOSAN OLVASSA EL EZEKET A FIGYELMEZTETÉSEKET!**

GARANCIA, SZERZŐDÉSES FELTÉTELEK

Az általános szállítási és fizetési feltételek, melyet a Metaalunie elnevezésű, Fémipari Szövetség által kibocsátott METAALUNIE CONDITIONS, más néven a "Fémipari Szerződéses Feltételek" című kiadvány tartalmaz, minden árajánlatunkra, szerződésünkre és azok teljesítésére érvényes. Határozottan elutasítunk minden más típusú szerződéses feltételt. Kérésre térítésmentesen tudunk Önnek küldeni a fent említett kiadványból, de le is töltheti azt a weboldalunkról www.flexiforce.com.

A Flexi Force cég igyekszik a megrendelésekkel 100%-ban megegyezően szállítani. A gyakorlatban, minden erőfeszítésünk ellenére, ez nem mindig sikerül. Az esetleges hibákat - annak érdekében, hogy az Önnek, vagy a végfelhasználónak esetlegesen okozott kellemetlenségeket enyhítsük – amilyen gyorsan csak tudjuk, kijavítjuk. Ezért kérjük, hogy amennyiben a szállítással kapcsolatban bármilyen hibát észlel, azonnal értesítsen bennünket (megadva a megrendelés számát és a teljesítés idejét) és adja meg a lehetőséget számunkra, hogy elfogadható megoldást javasoljunk. A Flexi Force cég harmadik fél költségeit csak abban az esetben téríti meg, ha arra előre egyértelmű nyilatkozatot tett. A költségtérítés összege normál díjtételek és legfeljebb 1 óras távolságból történő utazási költségek alapján számítható.

Nagyobb projektek kivitelezése esetén határozottan javasoljuk, hogy mielőtt az összes kaput szerelni kezdené, előbb egyet fejezzen be teljesen. Ily módon az esetleges hibákat még időben észre lehet venni, és viszonylag olcsón helyre lehet hozni.

Jelen szerelési útmutató semmilyen jog átruházásáról nem rendelkezik. Technikai módosításokat írásos értesítés nélkül is végezhet.

A Flexi Force cég igyekezett jelen készletet a CE-előírásoknak megfelelően összeállítani. Mindamellett javasoljuk ellenőrizni, hogy a készlet kialakítása elegendő tesz-e a helyi előírásoknak is.

Flexi-Force B.V.,
3770 AA Barneveld, P.O. Box 37, Hollandia.
Telefon: +31-342-427777
E-mail: ff@flexiforce.nl
Internetes honlapunk: www.flexiforce.com

Flexi Force Hungary Kft,
4220. Hajdúböszörmény, Külső-Hadházi u.7840 hrsz.
Telefon: +36-52-561-260, Fax: +36-52-561-262
E-mail: info@flexiforce.hu

TARTALOMJEGYZÉK

Mielőtt elkezdenénk a szerelést:

Általános figyelmeztetések és utasítások	
Garancia, szerződéses feltételek	2
A vasalat-rendszer bemutatása	4
A hardware készlet standard alkotórészei	5
A készletben található rögzítő anyagok	9
A helyes és gyors szereléshez szükséges szerszámok	12
Beszerelési méretek ellenőrzése	12

Beszerelés:

A függőleges sínkészlet szerelése	13
Az ívlemez összeszerelése, a rugók hátul (H)	13
A kábelcsiga és a takaró lemez felszerelése az oldallemezre (H)	14
Az ívlemez összeszerelése, a rugók elől (E)	14
A vízszintes sínek szerelése	15
A csapágylemez tartó és a rugók szerelése, a rugók hátul (H)	15
A vízszintes sínek felfüggesztése és összekötése	16
A rugókészlet összeszerelése, a rugók hátul (H)	18
A rugókészlet összeszerelése, a rugók elől (E)	20
A kapu panelek szerelése	22
A Zsanérok előszerelése	22
Az alsó konzol szerelése, a rugók hátul (H)	23
Az alsó konzol szerelése, a rugók elől (E)	24
A panelek behelyezése	25
A felső görgőtartó beszerelése, a rugók hátul (H)	25
A felső görgőtartó beszerelése, a rugók elől (E)	26
A drótkötelek elhelyezése és a rugók felhúzása, a rugók hátul (H)	26
A drótkötelek elhelyezése és a rugók felhúzása, a rugók elől (E)	27

A kapu átadása a végfelhasználónak:

Befejező munkálatok	29
Választható elektromos meghajtás	30

További információk:

Általános rendszerrajz, a rugók hátul (H)	31
Általános rendszerrajz, a rugók elől (E)	31
Panel összeszerelés	32
Hibakeresés	33
Mi a teendő a drótkötél szakadása, vagy a rugó törése esetén	33
A rugók azonosítása	36
Rugófeszítő vasak (csavarkulcsok)	37
Fogantyú és tolózárak szerelése	38
Zsanér-panel-végzáró típusok, jóváhagyott kombinációk áttekintése	42
Motoros mozgatás beszerelése, vonórúd rögzítése a felső panelhoz, jóváhagyott kombinációk	43

A kapu lebontása:

A garázkapuk lebontása	34
------------------------	----

Karbantartás:

Karbantartási utasítások és alkatrészek cseréje	40
Használati útmutató	Kérésre mellékeljük
651, 667 rugótörésgátló elemek szerelése és BG-Tanúsítvány	Melléklet
Szerelési és használati útmutató motoros mozgatáshoz (választható)	Kérésre mellékeljük
SP – Minőségbiztosítási Teszteredmények és más Tanúsítványok	Kérésre

A VASALAT-RENDSZER BEMUTATÁSA

Flexi-Force kifejlesztett egy teljesen új, lakossági célra, szekcionált garázkapuként alkalmazható vasalat készletet, amely kialakításának köszönhetően, a rendelkezésre álló belmagasságtól függetlenül beszerelhető. A szett az alábbi tulajdonságokkal rendelkezik:

- Alkalmas szimpla, vagy dupla garáznak. Maximális méretei: Sz x M = 5 x 3m, max. 160 kg,
- Rugók hátul (H), a vízszintes sínek végén, szükséges belmagasság 75-100mm, vagy
- Rugók elől (E), az áthidalón, szükséges belmagasság 200mm.
- CE szabványok szerint rugótörés-biztosítással és síneken belüli kötélvezetéssel szerelve,
- Korlátozott beszerelési méretek,
- CE tanúsítvánnyal rendelkezik, amennyiben a megfelelő Flexi-Force alkatrészeket használja.

Jelen kézikönyvben található utasításokat a hardware készlet pontos összeszerelésére korlátoztuk. Az itt nem említett termékek vagy alkatrészek szerelési útmutatójáért, beleértve a kapu forgalmazója által hozzáadott termékek kézikönyvét, vagy akár a használati leírást, forduljon a forgalmazó céghez, aki szintén felelős a garázkapu CE tanúsítványáért. Jelen kézikönyv gyakorlatilag rendelkező, szakképzett szerelők számára készült, nem pedig otthon barkácsoló egyének, vagy szerelőktanoncok számára.

Az alkatrészek termékkódjai a (zárójelben) vannak. Jelen kapu csak az SP-Minőségellenőrzési Tesztekben szereplő terméklistákat alkotó részekből állítható össze, mert csak ekkor érvényes a kapura vonatkozó CE-Minőségbiztosítási Tanúsítvány. Részletekért látogasson el honlapunkra: www.flexiforce.com.



A Flexi-Force cég a svéd, hivatalos minőségellenőrzési laboratóriumban, az SP-Intézetben (mint Regisztrált Szervezetnél nr. 0402) végezte el a jelen kézikönyvben leírt kapuk alapvető tesztelését. Az "INITIAL TYPE TESTING REPORT", vagyis a teszteredményekről készült jelentés, melyet a Flexi Force megkapott, rendelkezésre áll a kapuforgalmazó cégek számára is. Ez szükséges ahhoz, hogy teljesíteni tudják az EN13241-1 számú termékszabványnak megfelelő CE normákat. ITT REPORT 0402-CPD-402201.



Figyelem! Jelen garázkapu nem szerelhető személybejáró ajtóval (a panelba vágott kisajtóval). Minden meglévő CE-Tanúsítvány érvényét veszti, ha személybejáróval szerelik be a kaput. Amennyiben személybejáró ajtóval szeretné a kaput elkészíteni, akkor saját magának kell gondoskodnia a kapu újbóli teszteléséről és a szükséges minőségbiztosítási tanúsítványok megszerzéséről.

A STANDARD HARDWARE KÉSZLET AZ ALÁBBIAKBÓL ÁLL:

A Sínkészlet: -függőleges (RXV10 stb.)
 -vízszintes (RXH-10 stb.)
 -ívlemez (RXF-L, RXF-R, RXR-L és RXR-F)

termékkód	nyílásméret rugók hátul (H) és elől (E)
RXV10 RXH10	2000 mm
RXV20 RXH20	2125 mm
RXV30 RXH30	2250 mm
RXV40 RXH40	2375 mm
RXV50 RXH50	2500 mm
RXV60 RXH60	2750 mm
RXV70 RXH70	3000 mm

B Előcsomagolt alkatrészdobozok:

RXBOX1	termékkód	mennyiség
kábeldob	FF-4X8	1 (pár)
rugótörés-gátló (balos)	651LH	1
rugótörés-gátló (jobbos)	651RH	1
1" csapágó	USA-B	2
gumi ütköző	2100-15	2
csavar M8x12	1071B	4
csavar M6x16	1062B	24
anya M6	1062M	34
anya M8	1068M	14
csavar M8x25	1070B-3,5	6
csavar M6x16 önszorító	1006B	10
csavar 25mm	1055BV	84
műanyag csapágó	USA-RES	1
csapágytartó	325	1
csapágylemez	USA-MINI	1
felfüggesztő konzol	3021	2
sínkonzol	3022	2

RXBOX2	termékkód	mennyiség
kötéldob	FF-4-13	1 (pár)
rugótörés-gátló (balos)	667LH	1
rugótörés-gátló (jobbos)	667RH	1
1" csapágy	USA-B	2
gumi útköző	2100-15	2
csavar M8x12	1071B	8
csavar M6x16	1062B	28
anya M6	1062M	38
anya M8	1068M	20
csavar M8x25	1070B-3,5	8
csavar M6x16 önszorító	1006B	10
csavar 25mm	1055BV	140
műanyag csapágy	USA-RES	1
csapágytartó	325	1
csapágylemez	USA-MINI	1
felfüggesztő konzol	3021	2
sínkonzol	3022	2
ék	711A-75	2

Az RXBOX2-651 alkatrészdoboz 651LH/RH kódú rugótörés-gátlóval van előkészítve. Ez az egyetlen eltérés a fent bemutatott RXBOX2 alkatrészdobozhoz képest.

RXBOXF (RUGÓK ELŐL)	termékkód	mennyiség
rövid görgő	590-250	14
görgővédő	580CEN	14
sarokvas	2602	2
elülső konzol (balos)	RX563L	1
elülső konzol (jobbos)	RX563R	1
alsó konzol	422	1
felső görgőtartó	417	2
csavar M8x12	1071B	4
távtartó gyűrű	2066-07	2
távtartó gyűrű	2066-10	2

RXBOXR (RUGÓK HÁTUL)	termékkód	mennyiség
rövid görgő	576	2
hosszú görgő	577	12
görgővédő	580CEN	14
műanyag távtartó gyűrű	418BUS	2
csapágytartó segédlemez	340LH	1
csapágytartó segédlemez	340RH	1
távtartó, acél	2060-27	2
kábelcsiga	570-60	2
kábelcsiga konzol	RX60L	1
kábelcsiga konzol	RX60R	1
alsó konzol	431	2
zsanér csúszka	447S	2
felső görgőtartó	418LH	1
felső görgőtartó	418RH	1
csavar M8x55 önszorító	1008B	2
anya M8	1068M	2
csavar M8x25	1070B-3,5	4
csavar M6x16 önszorító	1006B	8
csavar 25mm	1055BV	4
csavar M6x16	1062B	4
anya M6	1062M	12
ék	711A-75	2

RXBOXW (szélesség >3m)	termékkód	mennyiség
ék	711A-38	2
állít. tengelykapcsoló 1"	703ST	1
csapágytartó	325	1
1" csapágy	USA-RES	1
köztes csapágytartó	USA-MINI	1

C Zsanérdozók paneltípustól függően

Oldalsó (szélső) zsanérok

RBOX420R		RBOX423R		RBOX450R		RBOX450V	
420RZ+10RES	8	423RZ+10R	8	450RZ+10	8	450RZ+10REV	8
450SZ	8	423SZ	8	450SZ	8	450SZ	8

RBOX420R2		RBOX420R2		RBOX450R2		RBOX450V2	
420RZ+10RES	10	423RZ+10R	10	450RZ+10	10	450RZ+10REV	10
450SZ	10	423SZ	10	450SZ	10	450SZ	10

Középső (köztes) zsanérok:

RBOX420H		RBOX423H		RBOX450H	
420HZ+10RES	5	423HZ	5	450HZ+10	5

D Előszerelt drótkötél szettek

K3 x 2805	Drótkötél szett, rugók elől (E), m=2000-2500mm
K3 x 3305	Drótkötél szett, rugók elől (E), m=2750-3000mm
K3 x 5055	Drótkötél szett, rugók hátul (H), m=2000-2250mm
K3 x 5555	Drótkötél szett, rugók hátul (H), m=2375-2500mm
K3 x 6580	Drótkötél szett, rugók hátul (H), m=2750-3000mm

E Csőtengely

Termékkód 701-2750Z stb. csőtengely használható (ha a max. szélesség x magasság = 3 x 2,5m, <85kg)

Termékkód 705GB-2750 stb. hornyolt csőtengely használható minden más kapuméretnél.

F Torziós rugók (galvanizált vagy porszórt) típusban választhatóak

I	(max. sz x m = 3 x 2,5m)	2"	-	50,8mm rugók
II	(max. sz x m = 5 x 2,5m)	2"	-	50,8mm rugók
II	(max. sz x m = 5 x 2,5m)	2 5/8"	-	66,7mm rugók
III	(max. sz x m = 3 x 3m)	2 5/8"	-	66,7mm rugók
IV	(max. sz x m = 5 x 3m)	2 5/8"	-	66,7mm rugók

G Összekötő profilok a vízszintes sínekhez (választható)

H Felső tömítés az áthidalóra (választható)

Termékkód 1085-3060, stb.

I Elektromos motor (RES-E-500) vonórúd típusa (választható)

Flexi-Force RES-E-500 vagy bármely más, a tanúsítványban szereplő, tesztelt motor.

K Figyelmeztető címkék

J 1 dobozos csomagolás

RX1PAL – a teljes készlet raklapon csomagolva.

Biztosak vagyunk benne, hogy a hardware készlet összeszerelése sikerrel jár. Amennyiben a szereléssel kapcsolatban bármilyen kérdése van, forduljon a Flexi-Force Hungary Kft.-hez, vagy a kapugyártó-hoz. Jelen hardware készletet kapupanelek hozzáadásával kell készre szerelni. A felhasználható panel-márkákat és típusokat a mellékletben található bevizsgált panelek listája tartalmazza. A készlet nem tartalmazza azokat az alkatrészeket (csavarok, stb.), amelyek a sínkészlet falra történő szereléséhez, vagy az oldalfalról, mennyezetről való felfüggesztéséhez szükségesek. Ezek biztosítása az illetékes kapugyártó cég feladata.

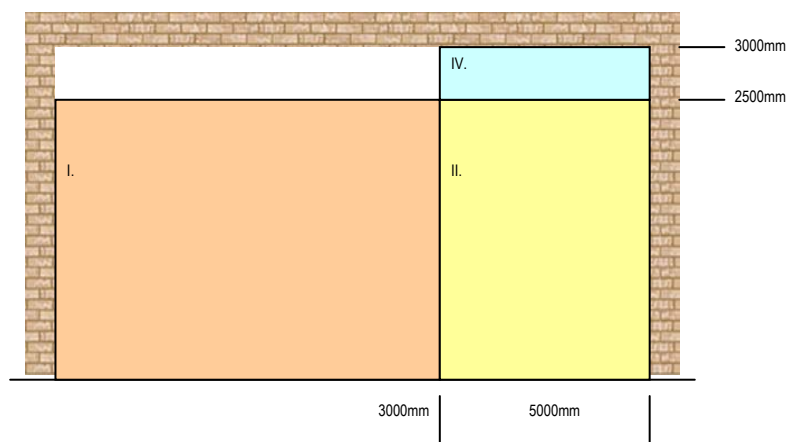

AZ ALKATRÉSZEK ÖSSZESZERELÉSE ÉS RÖGZÍTÉSI UTASÍTÁSOK

RUGÓK ELŐL (E) / RUGÓK HÁTUL (H)

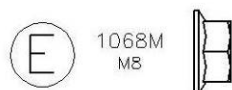
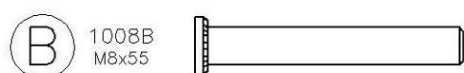

Termékkód	Termékleírás	Mennyiség	Nyomaték Nm
Íveket (RX215BL/R és 215G582-300-01) az ívlemezhez (RX560L/R)			
1006B	Csavar M6x16	16	9,1
1062M	Anyá M6	16	9,1
Vízszintes síneket (RXH..) az oldalsó ívlemezhez (RX560L/R)			
1006B	Csavar M6x16	8	9,1
1062M	Anyá M6	8	9,1
Ívlemezeket (RX560L/R) a függőleges sínekhez (RXV..)			
1071B	Csavar M8x12	2	13
1068M	Anyá M8	2	13
1062B	Csavar M6x16	2	5,3
1062M	Anyá M6	2	5,3
Gumi ütközőt (2100-15) a vízszintes sínek végére			
1062B	Csavar M6x16	2	5,3
1062M	Anyá M6	2	5,3
Perforált profilokat (felfüggesztők) a vízszintes sínekhez			
1070B-3,5		4	13
1068M		4	13
48SU és 50SU (összekötő) profilokat a vízszintes sínek végére			
1070B-3,5		6	13
1068M		6	13

Csapágytartó konzolt (325) a csapágylemezzel (USA-mini) és (lemezenként) egy csapággal (USA-RES)

1071B Csavar M8x12

1068M Anya M8

Köztes zsanérokat a panellel (zsanéronként)

1055BV

Szélső zsanérokat a panellel (zsanéronként)

1055BV

Görgőtartókat (450SZ, 423SZ) a bázis szélső zsanérhoz (zsanéronként)

1062B

1062M

Sínkonzolt (3022D) a felfüggesztő konzolhoz (3021L)

1071B

1068M

Álló rugóvéget a rugótörés-gátlóhoz

1059B M10 csavar

1058M M10 peremes anya

Felhúzó rugóvéget a tengelyhez

Állító csavar 3/8"

Kábeldobot a tengelyhez

FF-4X8

Állító csavar M10

FF-4-13 (ékkal)

Állító csavar 3/8"

RUGÓK ELŐL (E)

Rugótörés-gátlót (651LH/RH vagy 667LH/RH) a konzolhoz (RX563L/R)

1071B

1068M

Alsó konzolt (422) a panelhoz

1055BV

Felső görgőtartót (417(S)) a felső panelhoz

1055BV

Konzolt (RX563L/R) a függőleges sínekhez (RXV..)

1071B

Az oldallemez tartalmazza

1068M

Az oldallemez tartalmazza

Sarokvasat (2602) a vízszintes sínek végéhez (RXH..)

1062B

1062M

RUGÓK HÁTUL (H)

Kábelcsiga konzolt (RX60L/R vagy RX80L/R) távtartóval (2060-27) és a kábelcsigával (570-60 or 570-80) az oldalsó ívlemezhez (RX560L/R)

1008B

1068M

1006B

1062M

	2	13
	2	13
	4	10
	6	10
	2	5,3
	2	5,3
	2	13
	2	13
		46
		46
		25
		10
		25
	4	13
	4	13
	10	10
	8	10
		13
		13
	4	5,3
	4	5,3
	2	15
	2	15
	4	9,1
	4	9,1

Csapágytartó segédlemezt (340LH/RH) a vízszintes sínek végére (RXH..)

1062B

8

5,3

1062M

8

5,3

Rugótörések (651LH/RH vagy 667LH/RH) a segédlemezre (340LH/RH)

1070B-3.5

4

13

1068M

4

13

Csapágytartó lemezeket (USA-MINI) a vízszintes síneket összekötő profilokra (48SU / 50SU)

1070B-3.5

2

13

1068M

2

13

Görgőtartót (447S) az alsó konzolhoz (431S)

1006B

4

9,1

1062M

4

9,1

Alsó konzolt (431S) a panelhoz

1055BV

12

10

Felső görgőtartót (418LH/RH) a felső panelhoz

1055BV

12

10



FIGYELEM! Jelen készlet nem tartalmazza azokat az alkatrészeket, amelyek a sínkészlet épületbe történő beszerelésére szolgálnak. Ez az illetékes kapuyártó cég feladata megbizonyosodni arról, hogy az épület (kő, beton, fa, stb.) elég erős-e a rögzítési pontokon ahhoz, hogy egy stabil és megbízható garázkapu konstrukció jöhessen létre. Ennek érdekében a kapuyártónak kell a megfelelő rögzítési anyagokat kiválasztania.

A HELYES ÉS GYORS SZERELÉSHEZ SZÜKSÉGES SZERSZÁMOK

Elektromos fúrógép 4.0 mm-es fúró (Fúrásra van szükség a rugótörés-gátló rögzítésekor,
6,5 mm-es fúró vagy a gumi ütközőknek a sínek végére szerelésekor.)

Dugókulcs 10 mm
Dugókulcs 13 mm
Imbusz kulcs 4 mm-es
Csavarkulcs (csillag villás) 10 mm-es
Csavarkulcs (csillag villás) 13 mm-es
Csavarkulcs (csillag villás) 15 mm-es
Csavarkulcs (csillag villás) 17 mm-es
Villás kulcs 1/4"-os négyzetes fejű
Fogók
Párhuzamszorító
Zsinór
Vízmerék
2 db 20 és 40mm közötti vastagságú faék

MÉRETEK ELLENŐRZÉSE

Mielőtt a készletet felszerelné, ellenőrizze az adatokat az 1. ábra alapján.

1. Ábra

A = Nyílás szélessége
B = Nyílás magassága
C = Káva szélessége
D = Áthidaló magassága

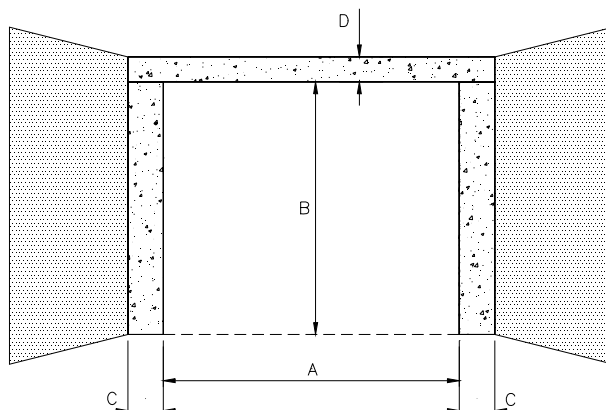

Panel összeszerelés

Lásd az A mellékletben és máshol

Nyílásméret szükséglet

	Rugók elől (E)	Rugók hátul (H)
C - Káva szélessége	minimum 70 mm	minimum 70mm (117mm a 2602-es sarokvassal!)
D - Áthidaló magassága	minimum 200 mm (kézi m!) minimum 230 mm (elekt!)	minimum 75mm (kézi mozgatással!) minimum 100mm (elektromos meghajtásnál!)
Panel belógás kinyitva:	175 mm (kézi mozgatásnál) 0 mm (elektromos)	75 mm (kézi mozgatásnál) 0 mm (elektromos meghajtásnál)

Abban az esetben, ha a nyílásméret fölötti belmagasság 75 és 100 mm között van, azt ajánljuk, hogy a felső tömítést az áthidalóra szereljék fel.

Kérjük olvassa el a "Felső tömítés szerelése" című leírást.

Figyelem! Ebben az esetben a CE minőségellenőrzési tesztek hivatalos osztályozási értékei már nem érvényesek.

A szükséges áthidaló magasság méretét, az elektromos meghajtású motor kialakítása határozza meg.

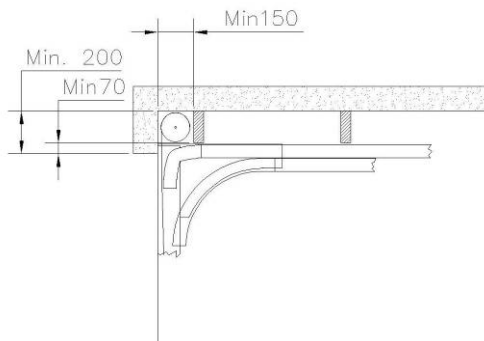

2.Ábra

A FÜGGŐLEGES SÍNKÉSZLET SZERELÉSE

1

Vízmérték segítségével jelölje meg mindkét káván először "A" és "B" pontokat, majd végül a "C" pontot. (lásd a 3. ábrán >)

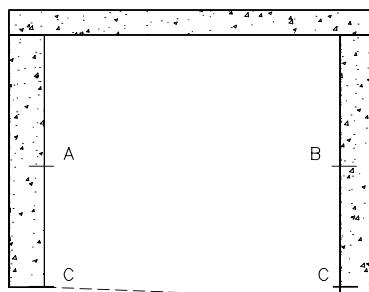

3.Ábra

2

Helyezze mindkét függőleges sínt a C jelzésre a 4. ábra szerint. Ügyeljen arra, hogy a sínek párhuzamosak és függőlegesek legyenek.

4.Ábra

RUGÓK HÁTUL (H)

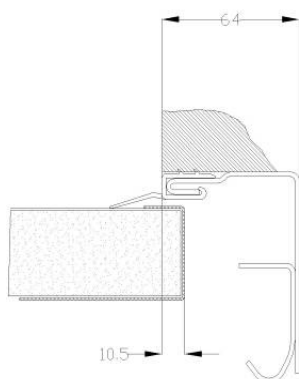

RUGÓK ELŐL (E)

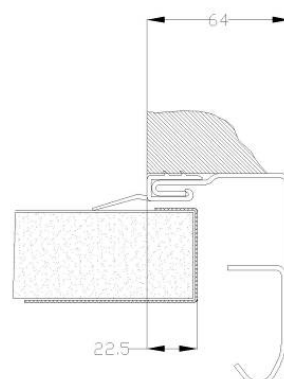

3

Amennyiben a padló ferde, a sínek egyikét alá kell ékelni a kívánt szintig.

AZ ÍVLEMEZ ÖSSZESZERELÉSE, RUGÓK HÁTUL (H)

4H

Amennyiben az ívlemez teljesen összeszerelve kapta meg (termékkódja RXR-L és RXR-R), akkor csak ellenőriznie kell, hogy a lemez a lent említett módon, megfelelően szerelték-e össze.

Az ívlemez összeszerelése:

- helyezze a kisívet (RX215BL/R) hátsó rugós helyzetbe. Lásd az ábrán. A kisív rövidebbik szára lefelé nézzen.
- rögzítse az ívet az oldallemez vízszintes részén 2 csavarral (1006B) és 2 anyával (1062M) a megfelelő lyukaknál (A).
- Rögzítse az alsó ívet(215G0582-300-01) 3 csavarral(1006B) és 3 anyával (1062M) az oldallemez megfelelő lyukainál.
- Bizonyosodjon meg róla, hogy a függőleges sín pereme az oldallemez és a felső kisív között helyezkedik el. Tehát az oldallemez a függőleges sín külső oldalára kerül.
- Ezután rögzítse a kisív függőleges részét 2 csavarral(1006B) és 2 anyával(1062M) az oldallemezhez és a függőleges sínhez (B).

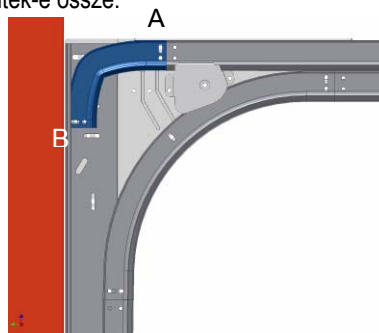

A KÁBELCSIGA ÉS A TAKARÓ LEMEZ FELSZERELÉSE AZ OLDALLEMEZRE (H)

Az oldallemez 3 fő lyukat tartalmaz, amelyek a kábelcsiga felszerelésére szolgálnak (A, B és C). Lásd az ábrán. A kábelcsiga rögzítésének helyét a kapu mozgatása (elektromos, vagy kézi) és a drótkötél átmérője határozza meg. 3mm-es drótkötél elegendő, ha a kapu mérete (<160kg, 5x3m). A kábelcsiga (570-60) és a takaró lemez (RX60L/R) rögzítéséhez használja az alábbi lyukakat:

Figyelem! A takaró lemez rögzítése érdekében az oldallemez további kisebb lyukakat tartalmaz.

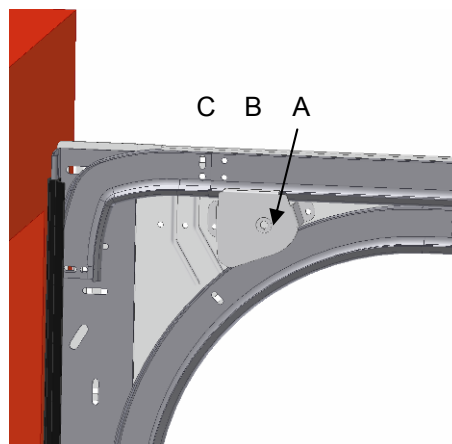

Meghajtás	Lyuk	Csiga	Takaró lemez
Kézi meghajtás	A	570-60	RX60L/R
Elektromos megh.	B	570-60	RX60L/R

5H

Dugja át az M8 csavart (1008B) a takaró lemezen (RX60L/R), a kábelcsigán (570-60), a távtartó gyűrűn (2060-27) és az oldallemez A, vagy B lyukán. (lásd az ábrán). A távtartó lapos oldala az oldallemez felé nézzen. Illesse rá az M8-as anyát (1068M), majd húzza meg. Ezután helyezze be az M6-os csavarokat és rögzítse a takaró lemezt 2 ponton.

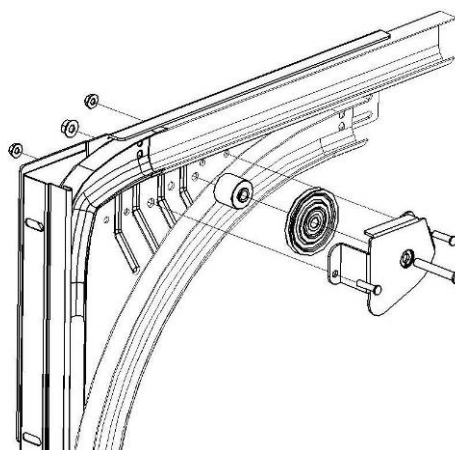

AZ ÍVLEMEZ ÖSSZESZERELÉSE, RUGÓK ELŐL (E)

4E

Amennyiben az ívlemez teljesen összeszerelve kapta meg (termékkódja RXF-L és RXF-R), akkor csak ellenőriznie kell, hogy a lemezt a lent említett módon szerelték-e össze.

Az ívlemez összeszerelés:

- helyezze a felső kisívet (RX215BL/R) elülső rugós helyzetbe. Lásd az ábrán. A kisív hosszabbik szára lefelé nézzen.
- rögzítse a kisívet az oldallemez vízszintes részén 2 csavarral (1006B) és 2 anyával (1062M) az adott lyukaknál (A).
- Rögzítse az alsó ívet 3 csavarral (1006B) és anyával (1062M) az oldallemez megfelelő lyukainál.
- Bizonyosodjon meg róla, hogy a függőleges sín pereme az oldallemez és a felső kisív között helyezkedik el. Tehát az oldallemez a függőleges sín külső oldalára kerül.
- Ezután rögzítse a kisív függőleges részét 2 csavarral és 2 anyával az oldallemezhez és a függőleges sínhez (B).

Igazítsa az alsó ív végét a függőleges vezetősínrel egy vonalba, majd rögzítse az M6-os csavarral.

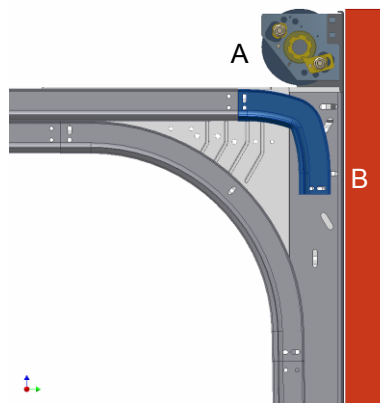

A VÍZSZINTES SÍNEK SZERELÉSE

6 Rögzítsen egy darab kötelet a plafonhoz, vagy a tetőhöz, hogy a vízszintes sínek hátsó végét abba beleakasztva legyen a síneknek tartása a szerelés idejére.

7 Csúsztassa a vízszintes síneket az oldallemez csatlakozási pontjai felé (A).

8 Tegyen be 2 M6-os csavart (1006B) a felső sín furataiba belülről (1). Illesszen rá M6-os anyákat (1062M) és szorítsa meg kézzel.
Tegyen be 2 M6-os csavart (1006B) a vízszintes sín alsó részén lévő furatokba (2). Illesszen rá M6-os anyákat (1062M) és szorítsa rá kézzel.

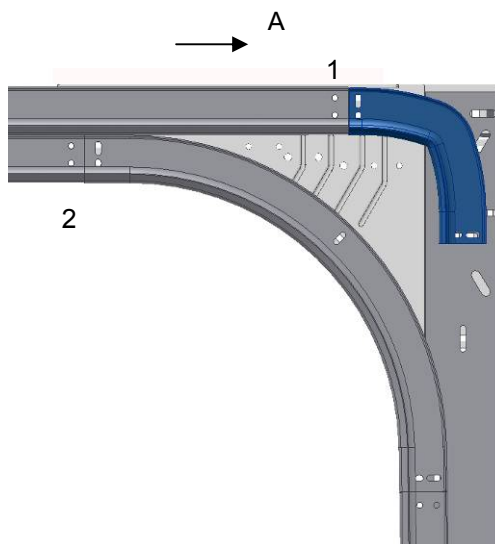

Figyelem! A készlet nem tartalmazza azokat az alkatrészeket, amelyek a sinkészlet falra történő szereléséhez, vagy az oldalfalon, mennyezeten való felfüggesztéséhez szükségesek!

A CSAPÁGYTARTÓ SEGÉDLEMEZ ÉS A RUGÓK SZERELÉSE, RUGÓK HÁTUL (H)

9H Szerelje a csapágytartó segédlemezt(340LH/RH) a vízszintes sínek végére. A segédlemez és a sínek pozíciója függ a szereléshez rendelkezésre álló helytől (Lásd az ábrán).

A Pozíció: Elegendő magasságú hely esetén (minimum 100 mm) a csapágylemez tartó pozíciója. Elsősorban elektromos meghajtásnál alkalmazható, vagy manuálisnál is, ha elegendő az áthidaló magassága (>90 mm).

B Pozíció: Elegendő magasságú hely esetén (70 és 100 mm között) a csapágylemez tartó pozíciója. Csak kézi meghajtás esetén alkalmazható.

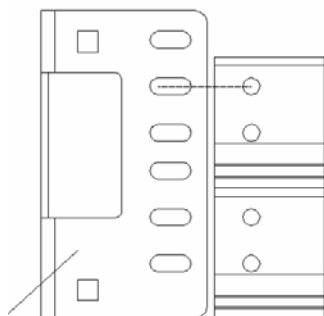

A Pozíció : Elektromos meghajtás

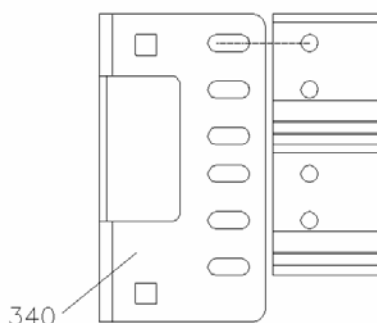

B Pozíció : Kézi meghajtás

A VÍZSZINTES SÍNEK FELFÜGGESZTÉSE ÉS ÖSSZEKÖTÉSE

10

Attól függően, hogy melyik opciót választotta, a következő függesztési módok lehetségesek. Az egyik típus a 3021-es (vagy 3021L-es) felfüggesztő konzol és a 3022D konzol alkalmazása.

Pattintsa fel a 3022D konzolt a dupla vízszintes sínre. Csúsztassa be a 3021 felfüggesztő elemet a sín és a konzol között lévő lyukba. Rögzítse a felfüggesztő konzolt a plafonhoz, a plafon kialakításától függő, megfelelő rögzítő anyaggal.

Állítsa be a magasságot és a vízszintes sín lejtését, majd rögzítse ezt a helyzetet a sinkonzolba (3022D) helyezett csavar és anya segítségével.

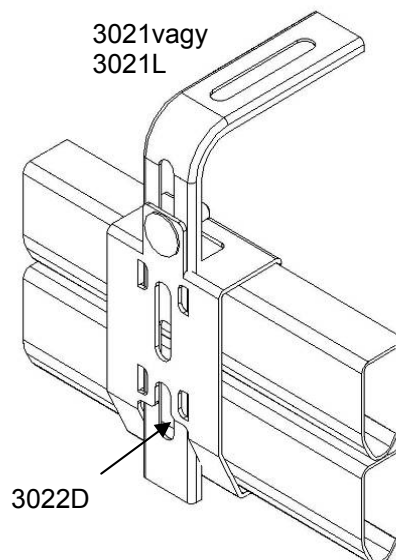

Egyéb megoldások:

A fent bemutatott sínelfüggesztési módtól eltérő megoldások is alkalmazhatóak.

H

Függőleges felfüggesztés a vízszintes sín végén, amely a plafonhoz, vagy a tetőszerkezethez kerül rögzítésre. (rugók hátul H)

Illesse perforált felfüggesztő profilt (30B0750) a csapágytartó segédlemezhez(340LH/RH), majd rögzítse 2 M8-as csavarral és anyával (1070B-3,5 és 1068M) az ábra szerint.

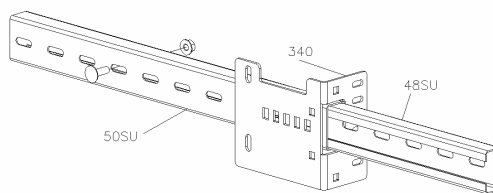
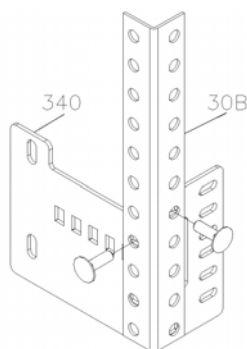

H

Vízszintes összekötő profil a vízszintes sínek között. Szélesség <3000 (rugók hátul H)

Vágja rövidebbre a C profilt (50SU), ha szükséges. Ezután a profil mérőszköznek is használható ($H = \text{Szélesség} + 134 \text{ mm}$). Az 50SU profil szélei így egy síkban lesznek a csapágytároló segédlemez tartó külső oldalával. Csúsztassuk először a rövid 48SU profilokat a C profil mindkét végébe. Ezután csúsztassuk át a furatokkal ellátott C profilt (50SU2750) a csapágytároló segédlemez(340) négyzetes nyílásán és csavarozzuk össze őket. Az összekötő profil zárt oldala a csapágytároló segédlemez pereme felől legyen.

H

Vízszintes összekötő profil a vízszintes sínek között. Szélesség >3000 (rugók hátul H)

Csúsztassa egymásba a C profilokat. Jelölje be az összekötő profil kívánt hosszát, ($H = \text{SZ} + 134 \text{ mm}$). Ez pontosan az csapágytároló segédlemez(340) külső széléig kell, hogy érjen. A C profil zárt oldala a segédlemez pereme felől legyen.

Csatlakoztassa az 50SU összekötőprofil az csapágytartó segédlemezhez (340) 2 M8-as csavarral és anyával (1070B-3,5 és 1068M). Ezután csúsztassa ki a rövid profilokat (48SU) addig, amíg el nem érnek egy olyan pontot (oldalfal), ahol rögzíteni lehet őket. Végül szorítsa meg a vízszintes és függőleges síneket összekötő csavarokat.

E

Vízszintes összekötő profil a vízszintes sínek között (rugók elől E)

Szerelje fel a sarokvasat (2602), az ábrán látható módon, 2 csavar(1062B) és 2 anya (1062M) segítségével a felső vízszintes sínre.

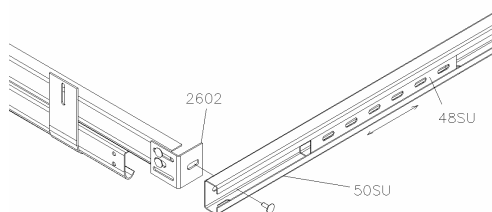

E

Vízszintes összekötő profil a vízszintes sínek között Szélesség < 3000mm (rugók elől E)

Vágja rövidebbre a C profilt (50SU), ha szükséges. Ezután a profil mérőeszköznek is használható ($H = \text{Szélesség} + 129 \text{ mm}$). Az 50SU profil szélei így egy síkban lesznek a sarokvas (2602) külső oldalával. Csúsztassuk először a rövid 48SU profilokat a C profil két végébe. Ezután összekötőként helyezzük rá a furatokkal ellátott C profilt a sarokvasra és csavarozzuk össze őket. Az összekötő profil zárt oldalának a sarokvas pereme felől kell lennie.

Ezután csúsztassa ki a rövid profilokat (48SU) addig, amíg el nem érnek egy olyan pontot (oldalfal), ahol rögzíteni lehet őket.



E

Vízszintes összekötő profil a vízszintes sínek között. Szélesség > 3000mm (rugók elől E)

Csúsztassa egymásba a C profilokat, amíg azok el nem érik így a kívánt hosszt és az átfedés nem kevesebb, mint 500 mm. Jelölje be a profilokon a kívánt hosszt, $H = Sz + 129 \text{ mm}$. Ez a hossz a sarokvasak külső szélei között mérendő.

Ezután összekötőként helyezzük rá a furatokkal ellátott C profilt (50SU2750) a sarokvasra (2602). Az összekötő profil zárt oldalának a sarokvas pereme felől kell lennie.

Szerelje fel a C profilt M8-as csavarok és anyák (1070B-3,5 és 1068M) segítségével a sarokvasra. Majd rögzítse a C profilt a kiszemelt felfüggesztési pontokhoz (oldalfal).

11H

A RUGÓKÉSZLET ÖSSZESZERELÉSE RUGÓK HÁTUL (H)

Szélesség < 3000mm, Magasság < 2500mm (I. MEZŐ)

Csúsztassa át a tengelyt (701...) a rugókon. Az óra járásával ellentétes tekerceslésű rugót, melynek rugóvége fekete színű, szerelje a baloldalra. Lásd a lenti ábrán.

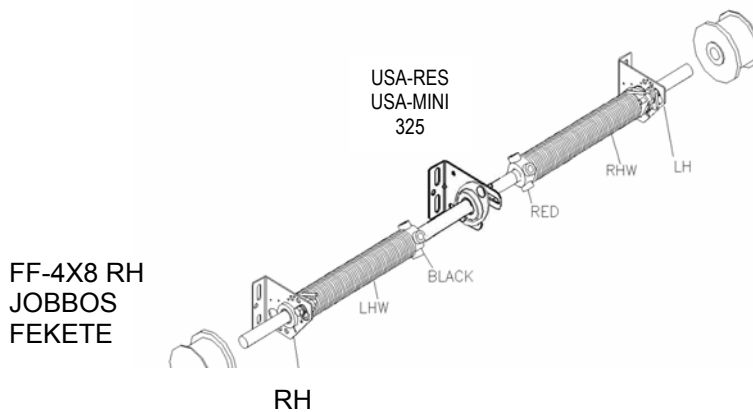

H

Szélesség < 3000mm, 2500 < Magasság < 3000mm (III. Mező)

Csúsztassa át a hornyolt csőtengelyeket (705GB...) mindkét rugón. Az óra járásával ellentétes tekerceslésű rugót, melynek felhúzó rugóvége fekete színű, szerelje a baloldalra. Lásd a fenti ábrán.

H

3000mm < Szélesség < 5000mm (II. vagy IV. Mező)

Csúsztassa át mindkét hornyolt csőtengelyt (705GB) a rugókon. A két csőtengely azért eltérő hosszúságú, hogy a tengelykapcsoló (703ST) ne középre kerüljön, mivel, az elektromos motor hajtókarja is helyet igényel. A fekete felhúzó rugóvégű, balos tekerceslésű (LHW) rugó a baloldalra kerüljön. Lásd az ábrát. Helyezzen mindkét tengelyre egy csapágyat (USA-RES) és egy csapágytartót (325), rögzítse őket 2 db M8-as csavarral és anyával (1070B-3,5 és 1068M) a csapágytartó lemezhez (USA-MINI). Ezután csvarozza össze a tengelykapcsoló két felét (703ST) és rögzítse ékkel (711A-38) a tengelyekhez.

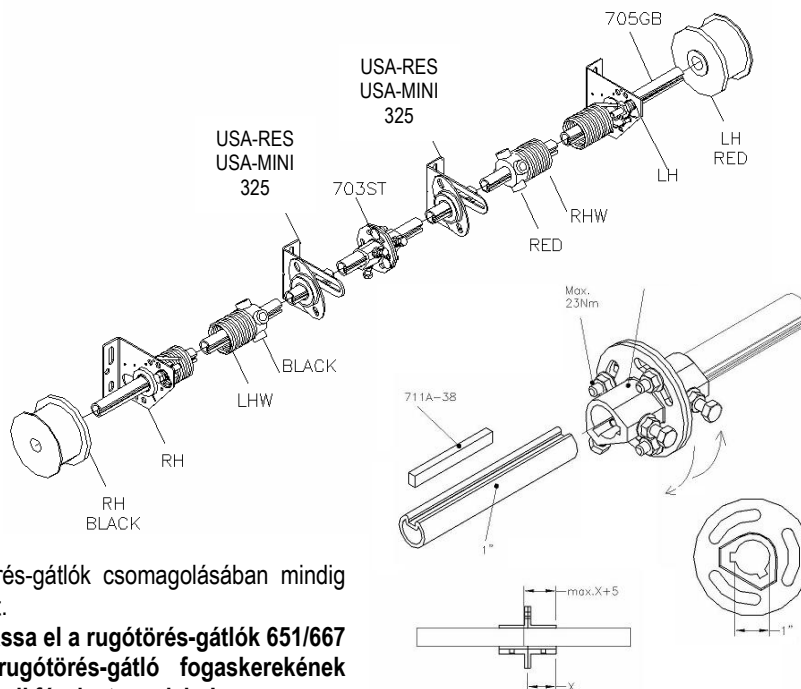

12H

Rögzítse a rugótörés-gátlókhoz (651LH/RH vagy 667LH/RH) a rugók álló rugóvégeit, követve a rugótörés-gátlók csomagolásában mindig megtalálható szerelési rajzokat.

Figyelem! Szerelés előtt olvassa el a rugótörés-gátlók 651/667 szerelési útmutatóját! A rugótörés-gátló fogaskerekének rögzítéséhez először lyukat kell fúrni a tengelybe!



13H

Csúsztassa rá a kábeldobokat (FF-4X8 vagy FF-4-13) a tengely két végére. A jobbos, RH-jelölésű, kábeldobot a bal oldalra kell szerelni. Húzza meg kézzel az FF-4X8-as kábeldob rögzítőcsavarjait, így erősítse őket a tengelyhez. Az FF-4-13 termékkódú kábeldobokat ék(711A-75) alkalmazásával tudja a tengelyhez erősíteni.

14H

Szélesség < 3000mm

Szerelje a csapágytartó lemezként funkcionáló rugótörés-gátlókat, a tengellyel és a rugókkal a csapágytartó segédlemezre (340), egyenként 2 db M8-as csavar és anya (1070B-3,5 és 1068M) segítségével, az ábrán látható módon.

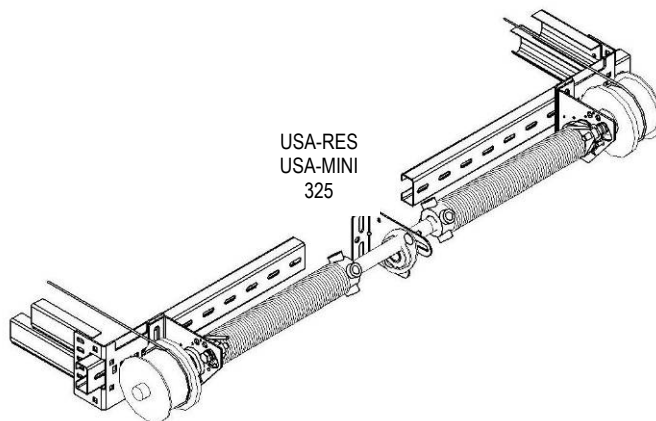

15H

Szélesség > 3000mm

Szerelje a rugókészletet a lenti ábra szerint a csapágytartó segédlemezre. Rögzítse a rugótörés-gátlókat 2 db M8-as csavarral/anyával (1070B-3,5 és 1068M) a csapágytartó segédlemezre, és a közepén elhelyezkedő csapágytartókat (USA-MINI) egyenként 1db csavarral és anyával (1070B-3,5 és 1068m) az összekötő C profilra.

A helyes pozicionáláshoz tekintse meg a következő oldalon lévő ábrát. A csapágytartó lemez és a csapágytartó segédlemez egymáshoz viszonyított helyzete a szereléshez rendelkezésre álló hely nagyságától, és a meghajtás módjától függ.

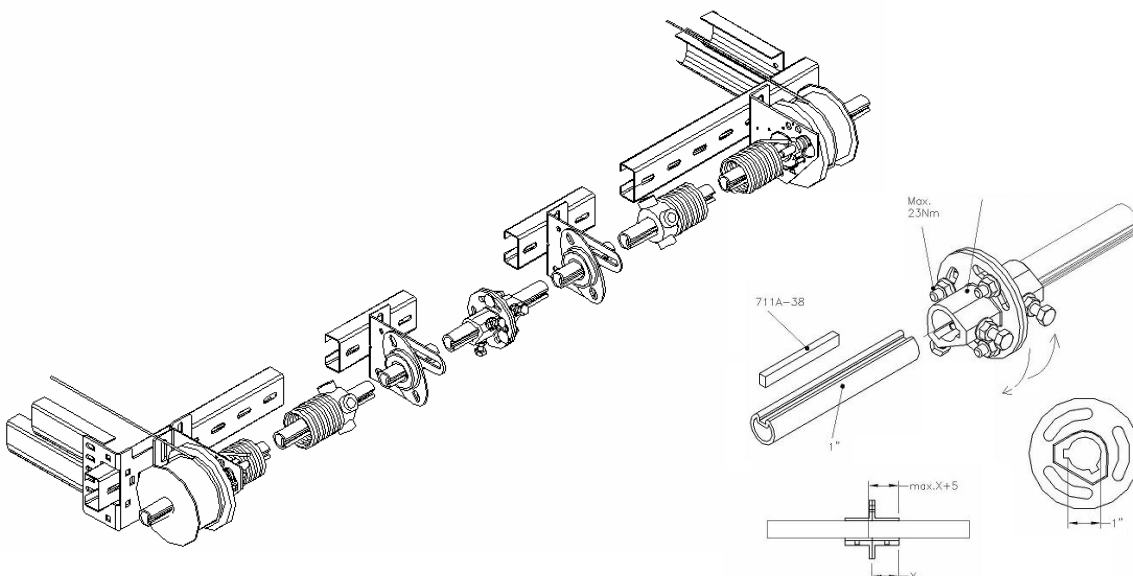

A pozíció: a csapágytartó segédlemez pozíciója, ha rendelkezésre álló hely legalább 100 mm. Elektromos meghajtás esetén mindig, esetlegesen kézi mozgatásnál is alkalmazható (jelölése: 220V).

B pozíció: a csapágytartó segédlemez pozíciója, ha a rendelkezésre álló hely 70 és 100 mm között van. Leginkább kézi mozgatásnál használatos (jelölése: kéz).

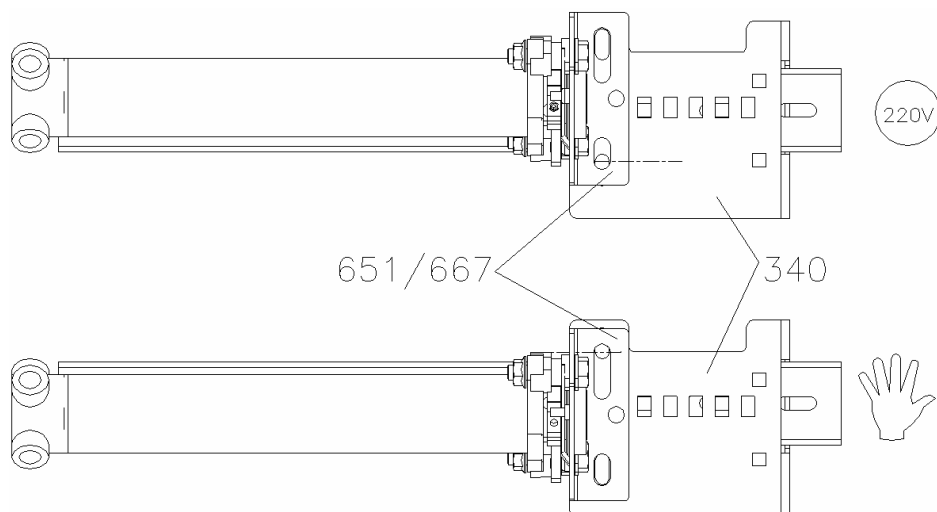

A RUGÓKÉSZLET ÖSSZESZERELÉSE RUGÓK ELŐL (E)

11E

Szélesség < 3000mm, Magasság < 2500mm (I.Mező)

Csúsztassa át a tengelyt (701...) a rugókon. A fekete felhúzó rugóvégű, az óramutató járásával ellentétes tekerésselű (LHW) rugó a bal oldalra kerüljön. Lásd az ábrán.

E

Szélesség < 3000mm, 2500mm < Magasság < 3000mm (III.Mező)

Csúsztassa át a homoyolt csőtengelyt (705GB...) a rugókon. A fekete felhúzó rugóvégű, az óramutató járásával ellentétes tekerésselű (LHW) rugó a bal oldalra kerüljön. Lásd az ábrán.

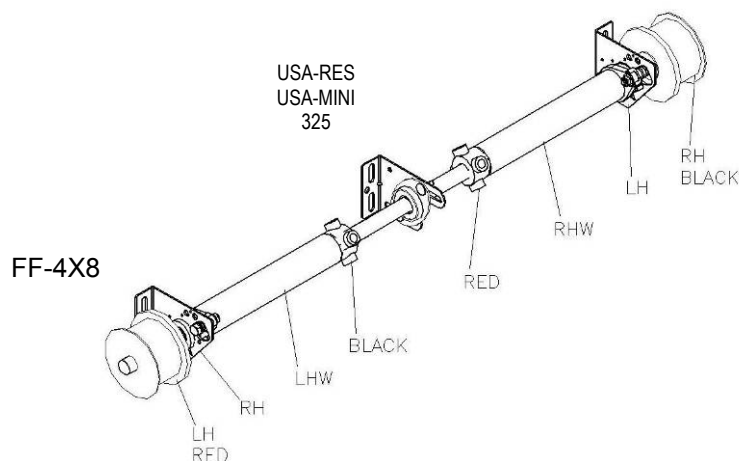

E

Szélesség > 3000mm (II. vagy IV.Mező)

Csúsztassa át a két hornyolt csőtengelyt(705GB) a rugókon. A két csőtengely azért nem egyenlő hosszúságú, hogy a tengelykapcsoló(703ST) ne középre kerüljön, mivel az elektromos motor hajtókarja is helyet igényel. A fekete felhúzó rugóvégű, balos tekerceselű (LHW) rugó a bal oldalra kerüljön. Lásd az ábrán. Helyezzen mindkét tengelyre egy csapágyat (USA-RES), egy csapágytartót (325), és rögzítse 2 M8-as csavarral/anyával (1070B-3,5 és 1068M) a csapágytartó lemezhez (USA-MINI). (703ST) (711A-38).

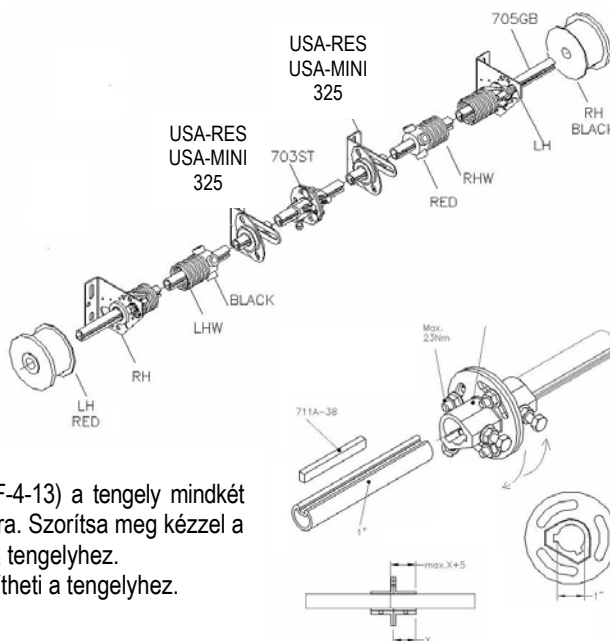

12E

Szerelje a rugótörés-gátlókat (651LH/RH vagy 667LH/RH) az álló rugóvégekhez, követve a rugótörés-gátlók csomagolásában megtalálható szerelési rajzot.



Figyelem! Szerelés előtt olvassa el a rugótörés-gátlók (651/667) szerelési útmutatóját! A rugótörés-gátló fogaskerekének a tengelyhez való rögzítéséhez először lyukat kell fúrni a tengelybe!

13E

Csúsztasson egy-egy kábeldobot (FF-4X8 vagy FF-4-13) a tengely mindkét végére. Az RH jelű kábeldobot szerelje a jobboldalra. Szorítsa meg kézzel a rögzítő csavarokat, így rögzítse a dob (FF-4x8) a tengelyhez. Az FF-4-13 kódú kábeldobot ékkel (711A-75) rögzítheti a tengelyhez.

14E

A rugótörés-gátló áthidalóra történő szereléséhez használja a külön erre a célra kialakított konzolt (RX563L/R). Rögzítse a rugótörés-gátlót ehhez a konzolhoz. Tegye a helyére az összeszerelt tengelyt, és csavarozza a konzolt az oldallemezhez. A középső csapágytartó lemezeket (USA-MINI) szerelje a falra.

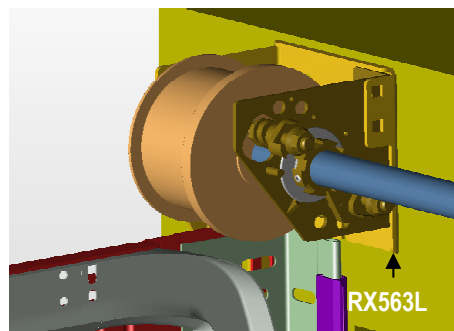
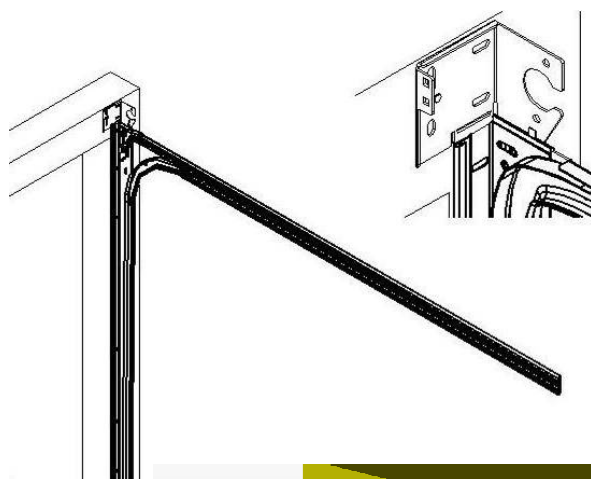

A KAPU PANELEK SZERELÉSE



Általánosan

A paneleket az önmetsző csavarok felszereléséhez elő kell fúrni. A furatok átmérője a panel anyagától függ. Hőszigetelt acélpanelek esetén az irányadó furatméret 4,5 mm. Tekintse meg az útmutató végén található mellékletében, hogy melyik paneltípusnál mi a megfelelő furatméret.

FIGYELEM! Kenje meg a görgők tengelyeit mielőtt behelyezi őket a görgőtartó zsanércsuszkába.

A ZSANÉROK ELŐSZERELÉSE

16

Szerelje elő az oldalsó zsanérokat a kapusekciókra. Figyelem! A felső panelra később kell felszerelni a zsanérokat. Lásd, az ábrán.

Szerelje elő a köztes zsanérokat a szekciókra. Először csak a zsanérok alsó felét rögzítse. A köztes zsanérok közötti távolságot a lenti táblázat alapján kell kialakítani.

	Max kapuméret	Köztes zsanérok száma szekciónként
I. MEZŐ	szxm=3,0x2,5m	1
II. MEZŐ	szxm=5,0x2,5m	3
III. MEZŐ	szxm=3,0x3,0m	1
IV. MEZŐ	szxm=5,0x3,0m	3

Tekintse meg a mellékletben, hogy melyik paneltípushoz melyik fajta zsanér használható fel. A köztes zsanérok közötti távolságot a kapu szélességétől függően egyenlően kell felosztani.

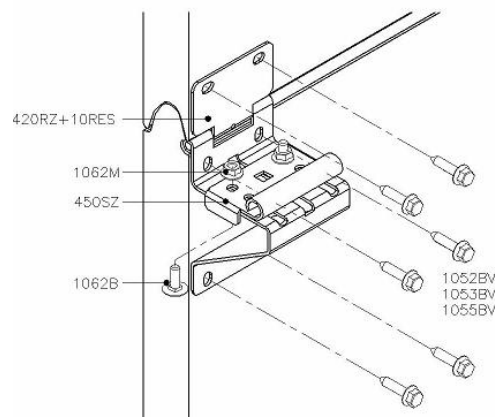
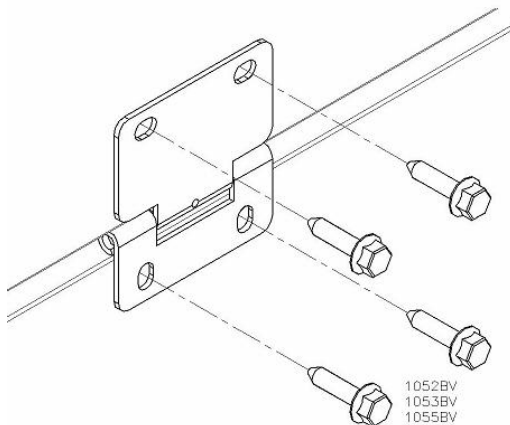
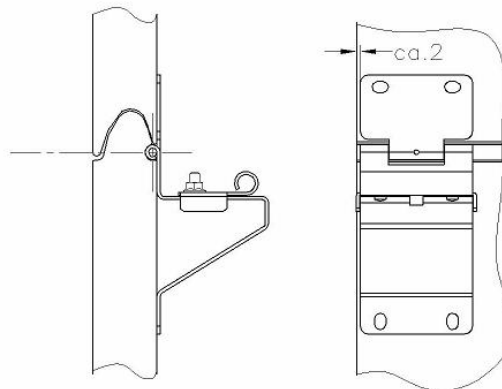
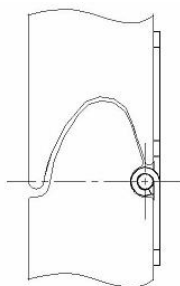
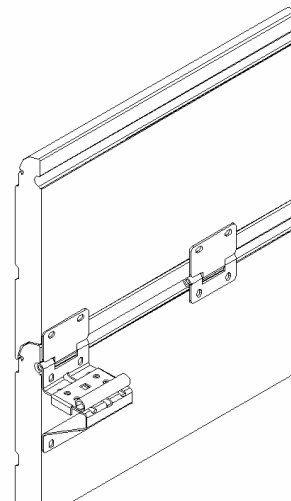

AZ ALSÓ KONZOL SZERELÉSE RUGÓK HÁTUL (H)

17H

Helyezzen be két M6-os csavart (1006B) az alsó konzolba (431), bellülről kifelé és rögzítse az alsó konzolt az önmetsző csavarokkal (1055BV). Igazítsa az alsó szekciót a vezetősínek között vízszintbe, két 20 és 40 mm közötti magasságú kötőmbbel.



FIGYELEM! Bizonyosodjon meg arról, hogy a kapu vagy a szekció magasságát nem az alsó panel vágásával állítják be. Ezt csak a felső panelon lehet megtenni! Az alsó konzol csatlakozása, amely a teljes kapusúlyt tartja, az alsó panel eredeti kialakításán alapszik. Balesetet okozhat, ha a panelt ezen a helyen elvágják.

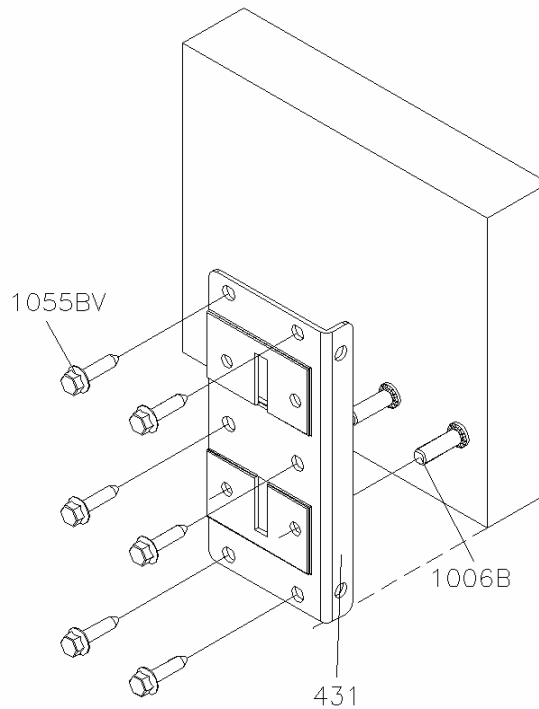

18H

Pattintsa fel a görgővédőt (580CEN vagy 581CEN) a görgőre. Ezután dugja át a görgőt (577) az emelőkábel (k3x..) végén lévő hurkon, amíg az el nem éri a görgőtengelyen lévő vajat. Majd csusztassa a görgőt a görgőtartó csuszkába (447S). Helyezze a görgőtartót az alsó konzolból kiálló, 2 M6-os csavarra és rögzítse oda 2 M6-os anyával (1062M). Lásd, az ábrán.

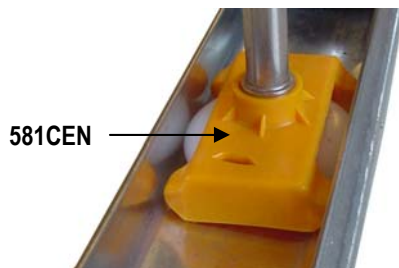

FIGYELEM! Végezen alapos munkát a beszerelésnek ebben a fázisában. A teljes kapusúlyt ez a konstrukció fogja tartani!

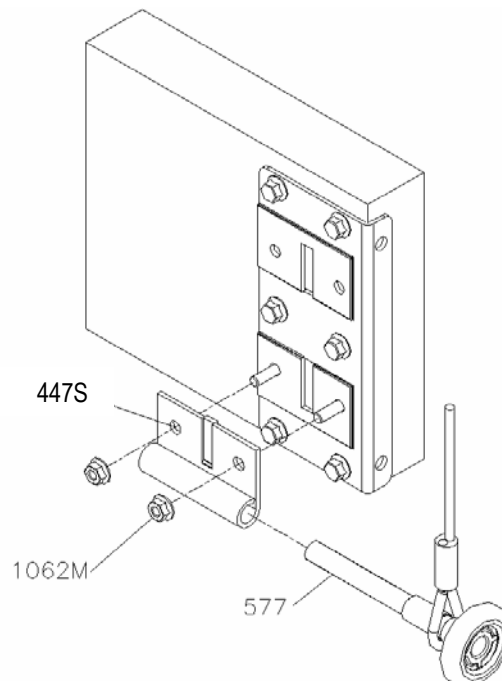

AZ ALSÓ KONZOL SZERELÉSE RUGÓK ELŐL (E)

17E

Igazítsa az alsó panelt vízszintbe a 20 és 40 mm közötti magasságú faék segítségével.

18E

Akassza be az emelőkábel (k3x...) végén lévő hurkot az alsó konzolon erre a célra kialakított csapra.

Pattintsa fel a görgővédőt (580CEN, vagy 581CEN) a görgőre.

Dugja át a görgőt (590-25) a távtartó gyűrűn (2066-07) és az alsó konzol (422LH/RH) megfelelő lyukain. Helyezze először a görgőt a vezetősínbe, majd rögzítse az alsó konzolt az önmetsző csavarokkal (1055BV). Lásd az ábrán.

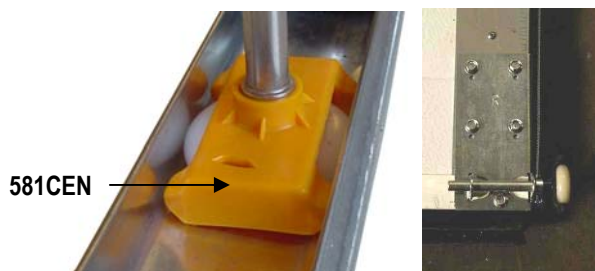
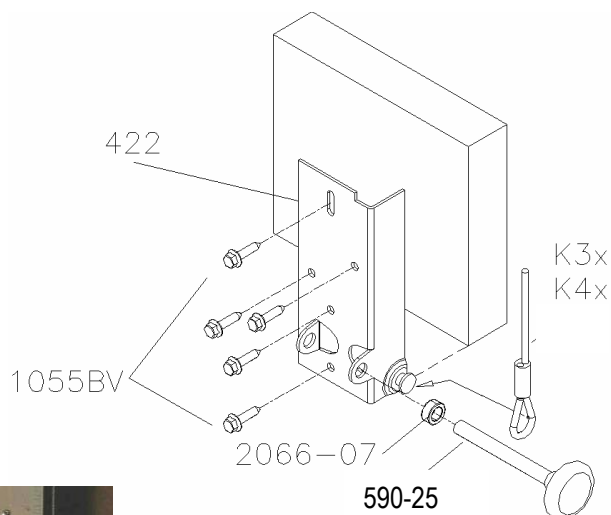

581CEN

A PANELEK BEHELYEZÉSE

19

Rakja egymásra a maradék paneleket és rögzítse a szélső és a köztes zsanérok felső szárnyát a panelekhez.

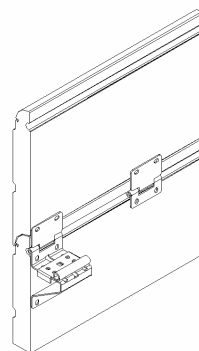

20

Mindenek előtt helyezze fel a görgővédőt (580CEN vagy 581CEN) a görgőre. Ezután dugja a görgő tengelyét a görgőtartó csuszkába. Igazítsa a görgőtartó csuszkát a szélső zsanéron úgy, hogy a görgő műanyag feje a vezetősín íves részébe illeszkedjen, valamint a panel és az oldalsó tömítés közötti rés a lehető legkisebb legyen. A görgő tengelye ezt követően is kézzel forgatható kell, hogy legyen. Rögzítse a görgőtartó csuszkát az alap szélső zsanérra 2 csavar (1062B) és 2 anya (1062M) segítségével.



1062B 1062M

A FELSŐ GÖRGŐTARTÓ BESZERELÉSE RUGÓK HÁTUL (H)

21H

Csúsztassa a műanyag távtartó gyűrűt (418BUS) a felső görgőtartóra (418LH/RH). Ezután csúsztassa a görgő (576) tengelyét a felső görgőtartó csapjába (Lásd az ábrán).

22H

Helyezze a görgőt a felső kisívbe és rögzítse a felső görgőtartót (418LH/RH) a két ovális furaton keresztül 2 db önmetsző csavarral (1055BV) a panel felső sarkába. A maradék önmetsző csavarokat (1055BV) a szerelés későbbi fázisában rögzítjük. A felső görgő helyzetét a meghajtás módja határozza meg:

A pozíció = kézi mozgatás (a felső panel záródik, ha a kapu csukva van)

B pozíció = elektromos mozgatás (a motor be tudja húzni a görgőt a vízszintes sínbe)

FIGYELEM! A felső görgőre ne tegyen 580CEN görgővédőt!

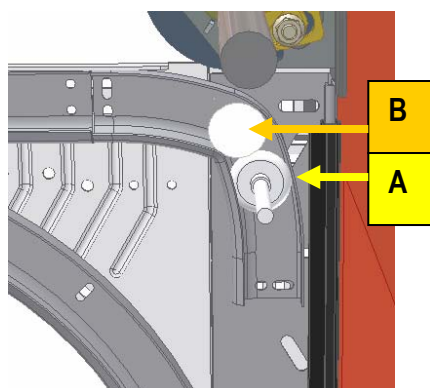
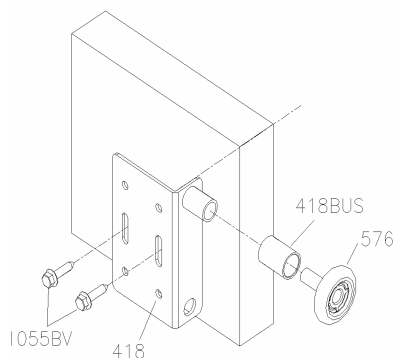

A FELSŐ GÖRGŐTARTÓ BESZERELÉSE RUGÓK ELŐL (E)

21E Csúsztassa a görgő (590-25) tengelyét át a távtartó gyűrűn (2066-10), majd a felső görgőtartó tengelytartó tokjába (lásd az ábrán).

22E Helyezze a görgőt a felső kisívbe és rögzítse a görgőtartót (417) az ovális furatokon keresztül 2 db önmetsző csavarral (1055BV) (ábra). A maradék önmetsző csavarokat (1055BV) később rögzítjük.

A felső görgő helyzetét a kisívben a meghajtás módja határozza meg:

A pozíció = kézi mozgatás (a felső panel záródik, ha a kapu csukva van)

B pozíció = elektromos meghajtás (a motor be tudja húzni a görgőt a vízszintes sínbe)



FIGYELEM! A felső görgőre ne tegyen 580CEN görgővédőt!

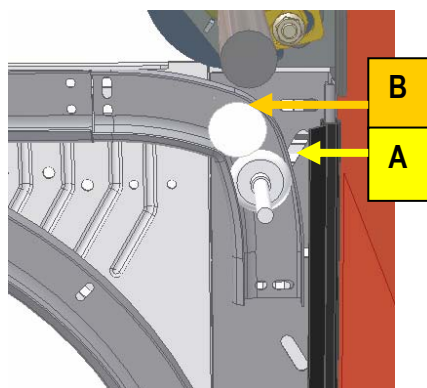
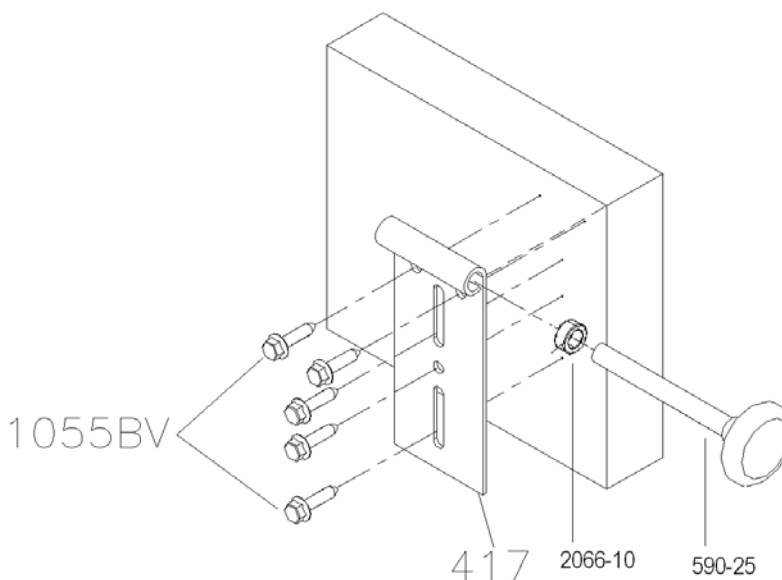

A DRÓTKÖTELEK ELHELYEZÉSE ÉS A RUGÓK FELHÚZÁSA RUGÓK HÁTUL (H)

23H Állítsa be a tengelyt. Kenje meg a drótköteleket.

24H Vezesse végig a drótkötelet az alsó konzoltól, a görgőtengelyek mögött, a kötélcsigán át a kábeldobig. Lásd az ábrán >.

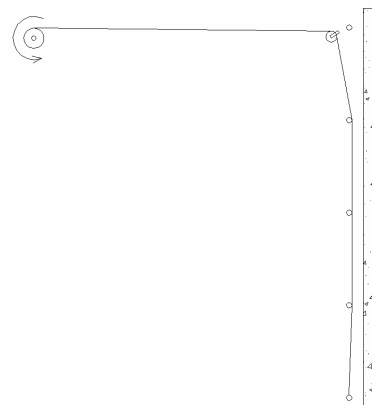

25H

Akassza be a drótkötelet a kábeldobba egy (kúpos) csípőfogóval, és forgassa a dobot, amíg a kötel meg nem feszül.

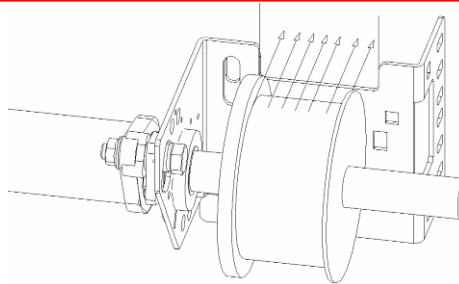

26H

Igazítsa a kábeldobot a tengelyen úgy, hogy a drótkötél szabadon mozoghasson a csapágytartó segédlemez nyílásán keresztül (lásd az ábrán) és ne érintkezzen a felső görgőtartó műanyag távtartójával sem (418BUS). Végül rögzítse az ékpálya nélküli kábeldobot (FF-4X8) a tengelyhez, az imbuszkulcs és a rögzítő csavarok segítségével (forgató nyomaték 10Nm). Homolyolt csőtengely esetén a kábeldobot (FF-4-13) ék (711A-75) és rögzítőcsavarok együttes alkalmazásával kell rögzíteni (forgató nyomaték 25Nm).

A DRÓTKÖTELEK ELHELYEZÉSE ÉS A RUGÓK FELHÚZÁSA RUGÓK ELŐL (E)

23E

Állítsa be a tengelyt.

24E

Vezesse végig a drótkötelet az alsó konzoltól, a görgőtengelyek mögött, a kábeldobig. Lásd az ábrát. >

Akassza be a drótkötelet egy (kúpos) csípőfogóval a kábeldobba és forgassa a dobot addig, amíg a drótkötél meg nem feszül. Igazítsa a kábeldobot úgy, hogy a drótkötél mozgása ne ütközzön akadályba. Végül rögzítse az ékpálya nélküli kábeldobot (FF-4X8) az imbuszkulcs és a rögzítőcsavarok segítségével (forgató nyomaték 10Nm). Az ékpályával rendelkező kábeldobot (FF-4-13) ékkel (711A-75) és a csavarokkal rögzítse.



25

Blokkolja a tengelyt egy fogóval.

26

Az előbbihez hasonlóan rögzítse a másik oldali drótkötelet is. A két kötelnek egyformán feszesnek kell lennie, miközben a kapupanel vízszintes helyzetben van.

27

Biztosítsa, hogy a kapupanel ne tudjon felemelkedni. Ezt elérheti például oly módon is, hogy fogókat helyez a függőleges sínekbe.



FIGYELEM! Bizonyosodjon meg róla, hogy a fogókat jól rögzítette.



FIGYELEM!

A torziós rugók jelentős feszítettség alatt állnak.

A rugók szerelésekor mindig körültekintően járjon el.

A rugók beszerelését, karbantartását és javítását csak megfelelően képzett, tapasztalt szerelők végezhetik.

Használjon megfelelő méretű és biztonságos szerszámokat (csavarkulcsokat). Lásd a mellékletben.

28

Feszítse meg a rugókat az előírt számú felhúzással (lásd a táblázatot a következő oldalon), húzza szét a rugókat ± 5 mm-rel (a surlódás csökkentése érdekében), majd rögzítse rugót a tengelyhez a rugóvégén lévő csavarokkal (forgató nyomaték 17 Nm). Homolyolt csőtengely esetén a rugóvég egyik csavarját a horonyba kell csavarni.

FIGYELEM! Tekintse át a rugók azonosításáról és felhúzásáról szóló mellékletet.

A rugók felhúzásának száma:

Magasság	4 panel	5 panel
2000	7.1 felhúzás	6.8 felhúzás
2125	7.6 felhúzás	7.3 felhúzás
2250	8.0 felhúzás	7.7 felhúzás
2375	8.4 felhúzás	8.7 felhúzás
2500	8.5 felhúzás	9.2 felhúzás

A torziós rugó felhúzása

- Ellenőrizze, hogy a rugóra festett jelölés egyenes-e.
- Helyezze az 1-es csavarkulcsot alulról a rugóvégen lévő lyukba.
- Tekerjen a rugón egy negyed fordulatot az 1-es csavarkulccsal úgy, hogy a rugó feszítés alá kerüljön.
- Helyezze be a második rugófeszítő vasat a következő lyukba.
- Vegye át a 2-es csavarkulccsal az 1-es csavarkulcsról a rugó feszítését.
- Vegye ki az 1-es csavarkulcsot a rugóvégből.
- Tekerjen a rugón a 2-es csavarkulccsal ismét egy negyed fordulatot, így növelve a rugó feszítettségét.
- Ismételje a lépéseket b-től g-ig, egészen addig, amíg a rugó felhúzása el nem éri az előírt mértéket.
- Rögzítse a rugót a tengelyhez, a felhúzó rugóvégen található csavarok meghúzásával.
- Vegye ki az utolsó csavarkulcsot a rugóvégből.
- Ellenőrizze a felhúzások számát a rugón lévő festett jelzés fordulásainak megszámlálásával.

29

Távolítsa el a tengelyt és a síneket akadályozó fogókat, majd ellenőrizze, hogy a kapu megfelelően van-e kiegyensúlyozva. Amennyiben nem, ezt úgy tudja korrigálni, hogy rugónként legfeljebb 1 fordulattal növeli, vagy csökkenti a rugók felhúzását. Ügyeljen arra, hogy a rugók felhúzását egyenlő mértékben korrigálja.

A rugók felhúzásának javítása

- Helyezze az 1-es csavarkulcsot a rugóvégen lévő lyukba.
- Vegye át ezzel a csavarkulccsal a rugó feszítését.
- Lazítsa meg a rugóvégen lévő rögzítő csavarokat.
- Fordítsa el az 1-es csavarkulcsot a kívánt irányba.
- Helyezze be a 2-es csavarkulcsot a rugóvég következő furatába.
- Vegye át a 2-es csavarkulccsal az 1-es csavarkulcsról a rugó feszítését.
- Vegye ki az 1-es csavarkulcsot a rugóvégből.
- Fordítsa el a 2-es csavarkulcsot egy negyed fordulattal a kívánt irányba.
- Helyezze be az 1-es csavarkulcsot a következő lyukba.
- Vegye át az 1-es csavarkulccsal a 2-es csavarkulcsról a rugó feszítését.
- Ismételje a lépéseket d-től j-ig, amíg a rugó felhúzása el nem éri a szükséges mértéket.
- Rögzítse a rugót a tengelyhez, a rugóvégen lévő csavarok megszorításával.
- Távolítsa el az utolsó csavarkulcsot a rugóvégből.

30

Amennyiben a kapupanelt - a kapu (szinte) zárt helyzetében - a drótkötelek nem tartják teljesen vízszintesen, 3 lehetőség van a kapu finom beállítására:

- Csőtengely, nyitott kapu:** Forgassa el a kábeldobot a tengellyel ellentétesen. Lazítsa meg a kábeldob rögzítő csavarjait és forgassa el a dobót a tengellyel ellentétes irányba. Apró igazítások esetén előfordulhat, hogy a rögzítőcsavar visszacsúszik a tengelyen lévő előző rögzítési pontba, így a beállítás nem javít a kapu helyzetén. Szorítsa meg újra a rögzítő csavarokat.
- Hornyolt csőtengely esetén:** Állítható tengelykapcsoló(703ST) használata esetén lazítsa meg a tengelykapcsoló csavarjait és forgassa el a két féltengelyt egymáshoz képest, majd húzza meg újra a csavarokat.
- Rugók elől (E):** Óvatosan lazítsa meg a tengelyt a falhoz rögzítő csavarokat. Mozdítsa el a csapágytartó lemezt az ovális lyukak mentén a kívánt irányba, majd húzza meg újra a csavarokat.

D. Rugók hátul (H): Amennyiben a csatlakozó és felfüggesztő profilok még nincsenek végleges helyükre rögzítve, a csapágytartó segédlemez(340) vízszintes sínekhez viszonyított helyzete, az ovális furatok mentén változtatható.

31

Zárja be a kaput és rögzítse egy fogóval a kapupanelt. Lazítsa meg a felső görgőtartó csavarjait (1055BV) annyira, hogy egy kis ütéssel el lehessen mozdítani. Nyomja neki a felső panelt az oldalsó (felső) tömítésnek, a görgőt pedig húzza a vezetősín íves része felé, ütközésig. A lehető legkisebb rés maradjon a panel és a tömítés között. Lásd, az ábrán:

Kézi mozgatású kapuknál a felső görgőt lefelé kell elmozdítani. A görgő a kisív függőleges részében helyezkedjen el (A). Elektromos mozgatású kapuknál a felső görgőt fölfelé kell elmozdítani. A görgő ebben az esetben a kisív vízszintes részében legyen (B). Ezután rögzítse a 2 önmetsző csavart. Amennyiben a felső panelt nem lehet kívülről benyomni, meg lehet húzni a maradék önmetsző csavarokat is.

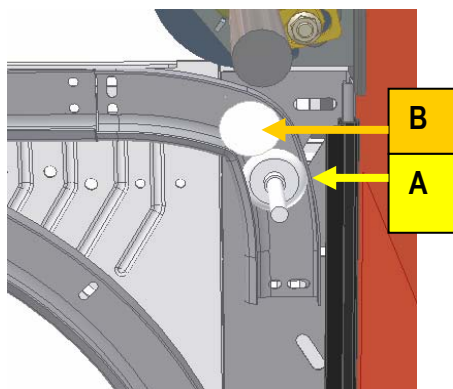

Amennyiben az "összekötő C profil" opciót is kiválasztotta, legvégül a vízszintes összekötők felfüggesztő (SU) profiljait is rögzítheti.

BEFEJEZŐ MUNKÁLATOK

32

Szereljen fel minden alkatrészt, amit a kapuhoz külön megrendelt, úgy mint: Fogantyú, zár, tolózár, stb. Lásd, a mellékelt beszerelési rajzokat.



FIGYELEM! Elektromos mozgatásúra kapura nem lehet tolózárát szerelni.

FIGYELEM! Kézi mozgatású kapu esetén a fogantyút mindig a kapupanel balesetvédelmi biztonságot pontjára szereljük.

FIGYELEM! Hátsó rugós kapu esetén az egyetlen alkalmazható zár a 650-es, mert ez nem akad bele a kötélbe.

FIGYELEM! A minimum beszerelési belmagasság függ a zártól. A kilincs túlér a panel síkján.

FIGYELEM! Kézi mozgatású kapuknál, balesetvédelmi okokból a fogantyút mindig a kapupanel közepére szerelje. Így kisebb a kockázata annak, hogy a kapu kinyitásakor a kezünk a sínek közé kerülve megsérül.

33

A gumi ütköző (2100-15) elhelyezéséhez nyissa ki teljesen a kaput. Fúrjon egy 6,5mm-es lyukat a vízszintes vezetősínbe. Szerelje fel a gumi ütközőt (2100-15) egy M6x16-os csavar (1062B) és anyá (1062M) segítségével a vízszintes sínre. (Ábra >).

34

Kenjen meg minden zsanért és görgőcsapágyat egy-egy csepp olajjal. (WD40)

35

Kenje meg a drótköteleket is.

36

Engedjen néhány csepp olajat a vezetősín ívelt részébe is. Ez csökkenti a műanyag görgő surlódását a vezetősínben, ezáltal a kapu működése csendesebb, simább lesz.

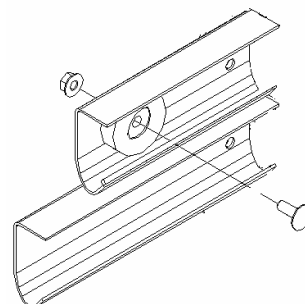

37 A görgők tengelyeit beszereléskor meg kell zsírozni.

38 A torziós rugók már enyhén olajozottak.

39 Helyezze fel a CE azonosító táblát a kapura (kötelező!!) a figyelmeztető címkékkel (LABEL-GB) együtt. A figyelmeztető címke hátoldalán talál utasításokat arra vonatkozóan, hogy hová kell a címkét felragasztani.



FIGYELEM! Helyezzen egy figyelmeztető címkét az alsó ívre, mert a kapu mozgásakor az ujj, vagy a kéz könnyen beszorulhat a sín és a panel közé.

40 Adja át a szükséges dokumentációt a végfelhasználónak:

- 1 Használati utasítás
- 2 Bontási utasítások (jelen útmutató tartalmazza)
- 3 Karbantartási utasítások (a használati utasítás tartalmazza)
- 4 Szervízkönyv
- 5 Nyilatkozat a IIa szintű megfelelésről, miszerint a kapu az EN-13241-1 számú szabványok szerint készült.

Ha többet szeretne megtudni arról, hogy Önnek milyen kötelezettségei vannak egy biztonságosan működtethető kapu átadásakor, akkor látogassa meg honlapunkat: www.flexiforce.com.



FIGYELEM! EHHEZ A KAPUHOZ NEM TARTOZIK NYITÓKÖTÉL! ELEKTROMOS MOZGATÁSÚ KAPUKON SOHA NE ALKALMAZZON ILYEN KÖTELET! EZ KOMOLY SÉRÜLÉSEKET ÉS BALESETEKET OKOZHAT A KAPU HASZNÁLÓJÁNAK!

VÁLASZTHATÓ ELEKTROMOS MEGHAJTÁS

Amennyiben Ön elektromos motort (RES-E-500 vagy más) rendelt, akkor azt a csomagolásában található kézikönyvnek megfelelően kell beszerelni. Csak követnie kell a kézikönyvben megadott utasításokat. Annak érdekében, hogy a CE normáknak megfelelő, legnagyobb kapuzáró vonóerőt betartsuk, a vonórúd csatlakozási pontját (97014) a felső zsanérok fölött megadott helyen kell kialakítani! Ezzel kapcsolatban kérjen további felvilágosítást beszállítójától!



FIGYELEM! A beszerelést végző személynek alaposan ellenőriznie kell, hogy ezen kaputípus a kiválasztott elektromos motorral biztonságosan használható-e (0402-CPD-402201 számú ITTR jelentés). Ne feledkezzen meg arról, hogy a motor a megengedett legnagyobb vonóerőt a kapu bezárásakor fejti ki. Emberek sérülhetnek meg, ha az elektromos motor kiválasztásakor, vagy a motor beszerelésekor, vagy motor programjának beállításakor nem járnak el körültekintően!!

ÁLTALÁNOS RENDSZERRAJZ RUGÓK HÁTUL (H)

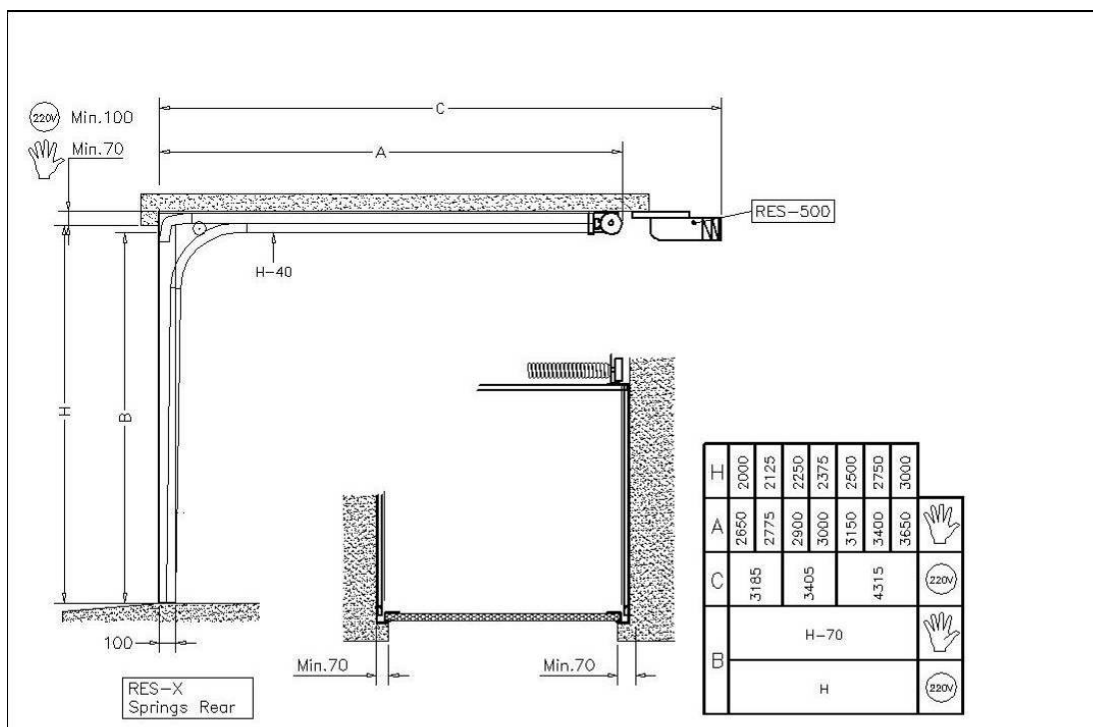

ÁLTALÁNOS RENDSZERRAJZ RUGÓK ELŐL (E)

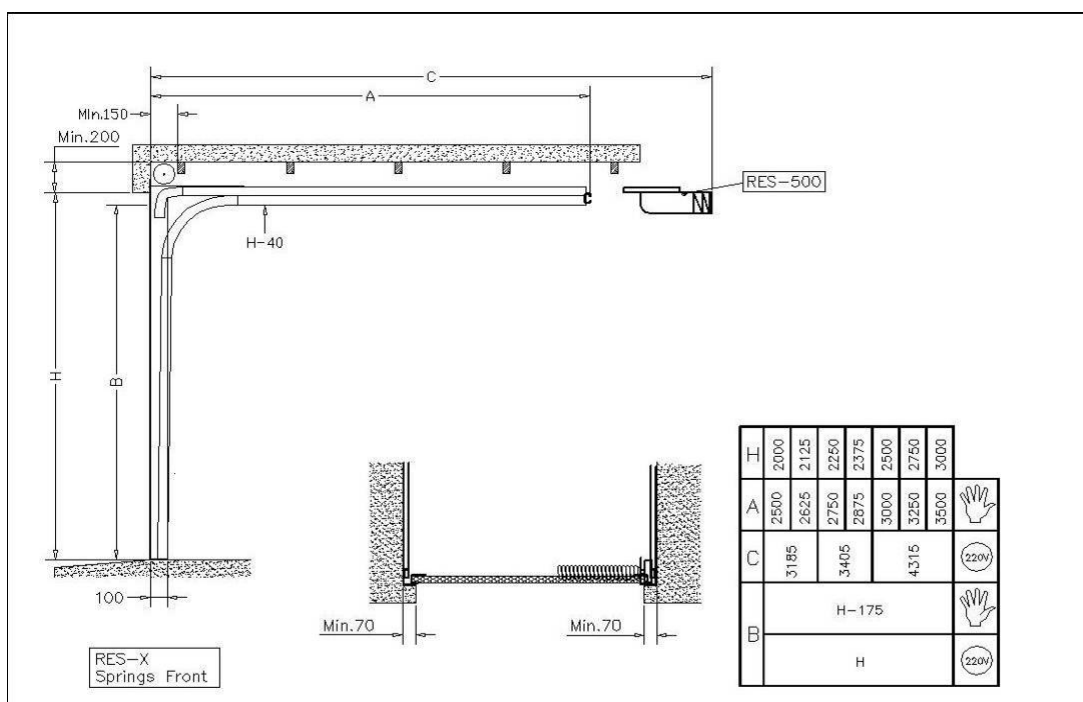

PANEL ÖSSZESZERELÉS

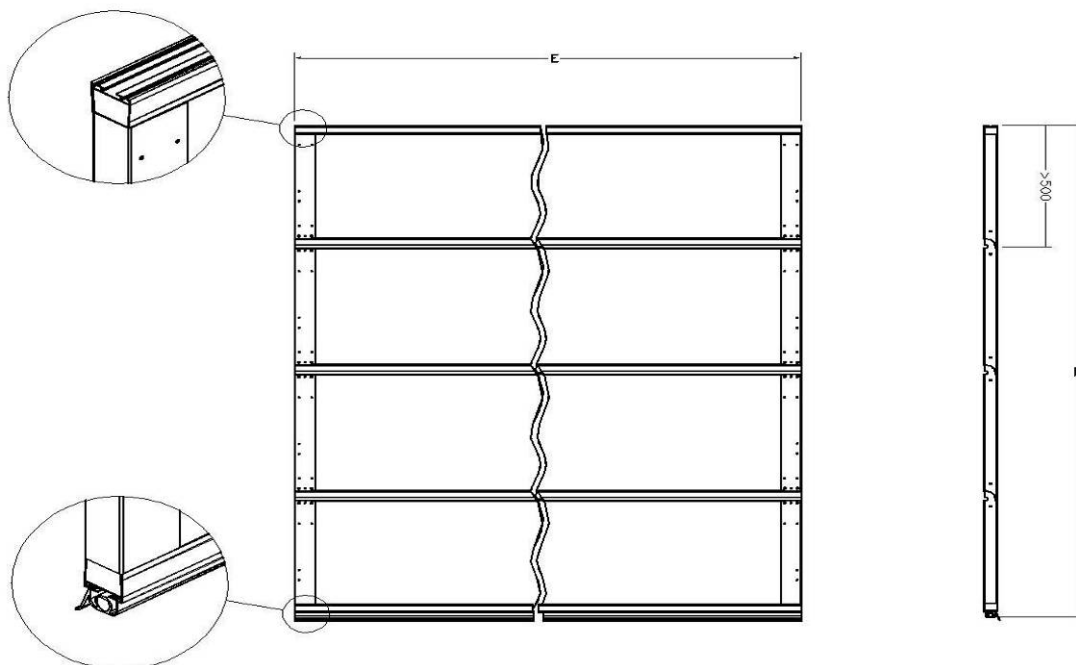

E	RUGÓK ELŐL A + 45 RUGÓK HÁTUL A + 21	Lásd az ábrán
F	B + 15	Lásd az ábrán



FIGYELEM! Bizonyosodjon meg róla, hogy a kapupanel magasságának beállítása érdekében nem az alsó panelből vágnak le. Ebből a célból csak a felső panel vágható rövidebbre! Az alsó konzol panelhoz való csatlakozásának erőssége - amelynek a teljes kapusúlyt el kell bírnia - a panel eredeti kialakításán alapszik. Balesetveszélyes lehet, ha a panelt ezen a ponton elvágják.

HIBAKERESÉS :

Mit kell ellenőrizni, ha a kapu nem működik megfelelően?

Ha a kapu nincs egyensúlyban, először a következőket kell ellenőrizni:

1. Az eredetileg megadott adatok helyesek voltak?

- a kapulap súlya (beleértve az alkatrészeket is)
- a súly eloszlása egyenletes a szekciókon, vagy vannak olyan panelek, amelyek nehezebbek a többitől, például ha eltérő - üveg, vagy személybejáró ajtóval és nehéz, merevítővel ellátott - panelt építettek be.

2. A megfelelő alkatrészeket kapták meg és szerelték be?

- különösen a dobok és a rugók fontosak:
- a helyes típusú és méretű elemek voltak a készletben?

3. A kaput helyesen szerelték be?

- a vízszintes sínek tényleg vízszintben vannak és nem szögben.

4. Történtek-e utólagos módosítások ?

- ellenőrizze, hogy változtattak-e valamit a szerelés során, vagy szereltek-e be személybejáró ajtót utólag, vagy szereltek-e fel merevítő profilokat, stb.

5. Az elektromos motort megfelelően választották ki és szerelték be?

- Alkalmas-e a beszerelt motor ehhez a kapuhoz?
- A motor húzóereje helyesen lett a kapuhoz beállítva? (Lásd a motor szerelési útmutatóját)
- A motor vonórudja helyesen kapcsolódik a felső panelhez? (Lásd a mellékletet és motor szerelési útmutatóját).

MI A TEENDŐ A DRÓTKÖTÉL SZAKADÁSA, VAGY A RUGÓ TÖRÉSE ESETÉN?**FIGYELEM! Erről a felhasználót is feltétlenül tájékoztassa.**

Amikor rugó eltörik a 651LH/RH vagy 667LH/RH rugótörés-gátló alkatrészek akadályozzák meg a kapu lezuhanását. A kapu végfelhasználójának azonnal hívnia kell egy képzett garázszerelőt. A rugótörés-gátló alkatrész egy, úgy nevezett "egyszer használatos" alkatrész. Miután egyszer működésbe lépett, ki kell cserélni, akár csak a többi alkatrészt, amelyek szintén megsérülhetnek, mint például a torziós rugó, rugóvégek, csapágytartó lemezek, stb. A kaput ilyenkor alaposan át kell vizsgálni.

A rugótörés-gátlókra 651/667 vonatkozó külön szerelési útmutatókat letöltheti honlapunkról, melynek címe:

www.flexiforce.com / letöltések / szerelési útmutatók.

A drótkötél esetleges szakadásakor a másik drótkötél tartja meg a kaput, mivel úgy alakítottuk ki, hogy elég erős legyen ahhoz, hogy elbírja a kapu teljes súlyát. Ismételten képzett szakemberre lesz szükség a kapu átvizsgálásához és a sérült alkatrészek – mint például a drótkötél, alsó konzol, görgőtartók, görgők, stb. – kicseréléséhez.

A GARÁZSKAPU LEBONTÁSA

**FIGYELEM! VIGYÁZAT!**

Egy, már meglévő garázs kapu biztonságos lebontása érdekében, meg kell tenni néhány elővigyázatossági intézkedést. Tekintettel az érintett személyek biztonságára, olvassa figyelmesen az alábbi utasításokat és figyelmeztetéseket! Amennyiben kérdése van, forduljon a kapu forgalmazójához.

A kapu lebontását csak szakképzett, tapasztalt szerelők végezhetik. Jelen útmutató nem használható szerelőtanoncok, vagy otthon barkácsoló egyének eligazítására.

Jelen útmutató a szekcionált garázs kapu készlet beszerelésének és lebontásának bemutatására korlátozódik és mint olyat, ki kell egészíteni a kiegészítő alkatrészekre vonatkozó szerelési útmutatókkal.

A KAPU LEBONTÁSÁNAK TOVÁBBI RÉSZLETEIT ILLETŐEN, TEKINTSE MEG A BESZERELÉS MEGFELELŐ FEJEZETEIT, AHOL RÉSZLETES LEÍRÁSOK ÉS RAJZOK TALÁLHATÓAK.

1. LÉPÉS A torziós rugó(k) lelazítása.

**VIGYÁZAT !**

A torziós rugókra és az alsó konzolokra nagy erők hatnak.

A szerelés során mindig legyen nagyon óvatos. Használjon megfelelő méretű, szakszerű szerszámokat. (lásd a rajzokon)

A bontás megkezdéséhez először zárja be a kaput és helyezzen szorító fogókat a függőleges sínekre, hogy ezzel megakadályozza a kapupanel mozgását.

Mindenek előtt a rugókon és a drótkötélen feszülő erőket kell feloldani. Ezt az alábbi utasítások szerint végezze:

- 1 Helyezze be az 1-es csavarkulcsot a rugóvégbé.
- 2 Vegye át a rugóban lévő feszültséget a csavarkulcsra.
- 3 Lazítsa meg a rugóvég rögzítő csavarjait és vegye ki az éket.
- 4 Fordítsa el a csavarkulcsot a kívánt irányba.
- 5 Helyezze be a 2-es csavarkulcsot a rugóvégen lévő következő lyukba.
- 6 Vegye át a 2-es csavarkulcssal a rugó feszültségét az 1-esről.
- 7 Vegye ki az 1-es csavarkulcsot a rugóvégből.
- 8 Fordítsa el a 2-es csavarkulcsot egy negyed fordulattal a kívánt irányba.
- 9 Helyezze be az 1-es csavarkulcsot a rugóvégen lévő következő lyukba.
- 10 Vegye át az 1-es csavarkulcssal a rugó feszültségét a 2-esről.
- 11 Ismételje a lépéseket 4-től 10-ig addig, amíg a rugó teljesen le nem lazul.
- 12 Vegye ki az utolsó csavarkulcsot a rugóvégből.

2. LÉPÉS Szüntesse meg az elektromos motor csatlakozását. Kövesse a motor saját szerelési útmutatójában megadott utasításokat.

3. LÉPÉS Lazítsa meg a kábeldob csavarjait és távolítsa el az ékeket. Legyen óvatos, még feszülhet némi erő a kötélén. Ellenőrizze, hogy a kötéllaza-e. Szerelje le a kötelet a kábeldobról és az alsó konzolról, majd távolítsa el.

4. LÉPÉS Szerelje le a vízszintes sínkészletet.

5. LÉPÉS Felülről kezdve, egyenként távolítsa el a paneleket a függőleges sínkészletből. Ehhez lazítsa meg először a zsanérokat és a görgőket.

6. LÉPÉS Szerelje le az áthidalóról a tengelyt, miután leoldotta az elektromos motort a tengelyről. Amennyiben a tengely két részből áll és tengelykapcsoló köti össze, először szerelje szét a tengelykapcsolót és óvatosan távolítsa el a tengelyszerelvény két részét.



Figyelem! Vigyázzon a tengelyről esetlegesen lehulló alkatrészekkel, mint például kábeldobok, csapágyak, vagy ékek.

7. LÉPÉS Távolítsa el a függőleges sínkészletet az épületről.

8. LÉPÉS Győződjön meg róla, hogy a kapu minden részét környezetbarát módon távolította el. Egyeztessen a helyi hatóságokkal, hogy hová tudja a bontási hulladékot lerakni.



A KAPU LEBONTÁSÁNAK TOVÁBBI RÉSZLETEIT ILLETŐEN, TEKINTSE MEG A BESZERELÉS MEGFELELŐ FEJEZETEIT, AHOL RÉSZLETES LEÍRÁSOK ÉS RAJZOK TALÁLHATÓAK.

A RUGÓK AZONOSÍTÁSA

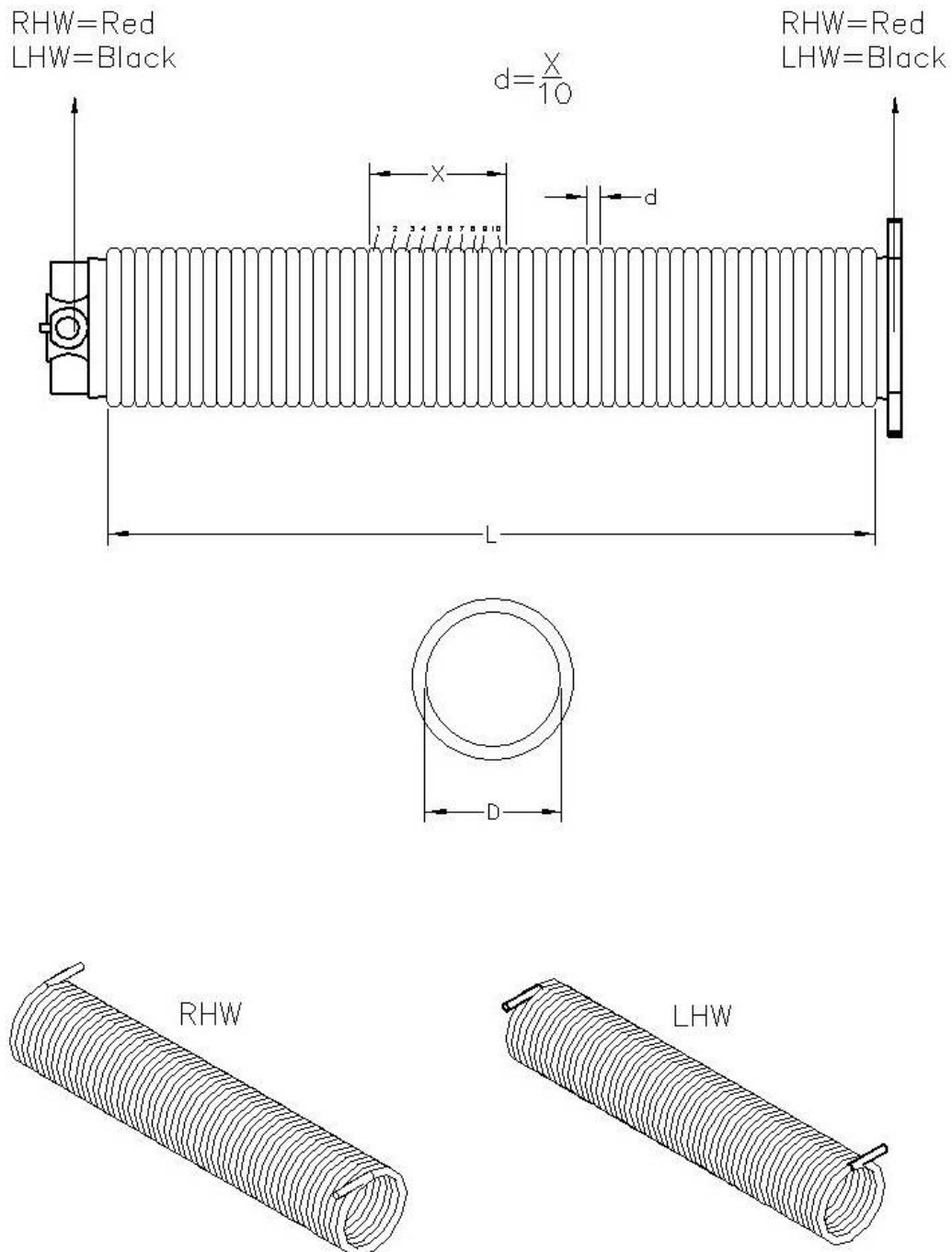

RUGÓFESZÍTŐ VASAK (CSAVARKULCSOK)

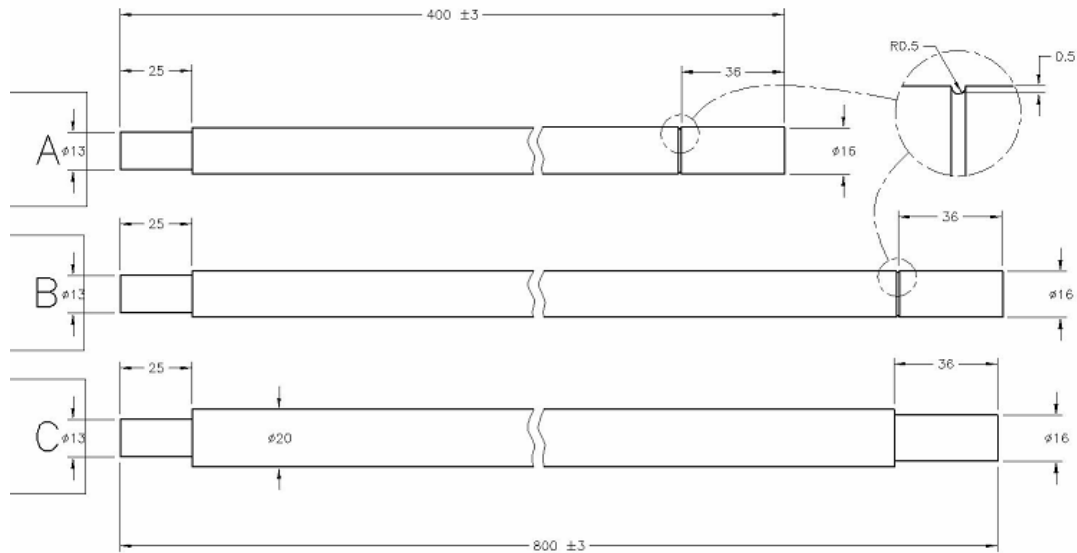

$\Phi 13$ -as csavarkulcs az alábbi rugóvégekhez használható: FF-2.00, FF-2.63TAI, FSW51, FSW67

FOGANTYÚ (634) SZERELÉSE

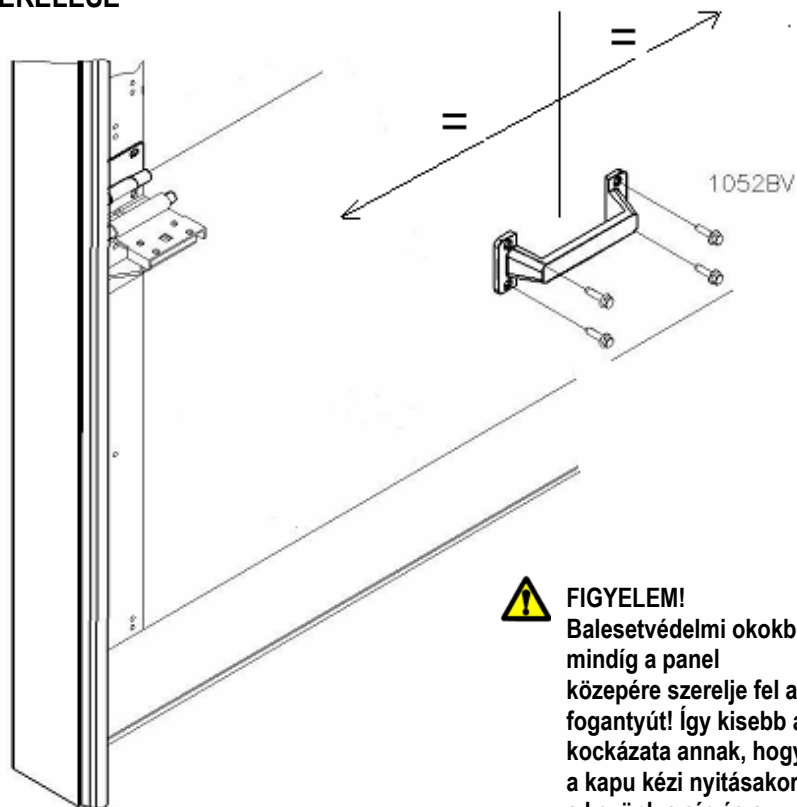

FIGYELEM!

Balesetvédelmi okokból mindig a panel közepére szerelje fel a fogantyút! Így kisebb a kockázata annak, hogy a kapu kézi nyitásakor a kezünk a sín és a görgők közé akadva megsérül!

FOGANTYÚ (639) SZERELÉSE

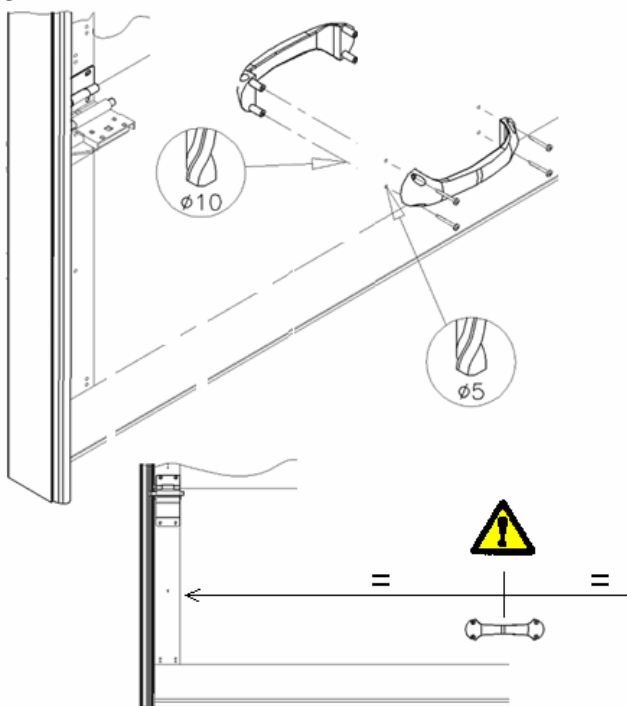

A TOLÓZÁR (638) SZERELÉSE



FIGYELEM! Elektromos meghajtású kapura ne szereljen tolózarat!

LH=RH

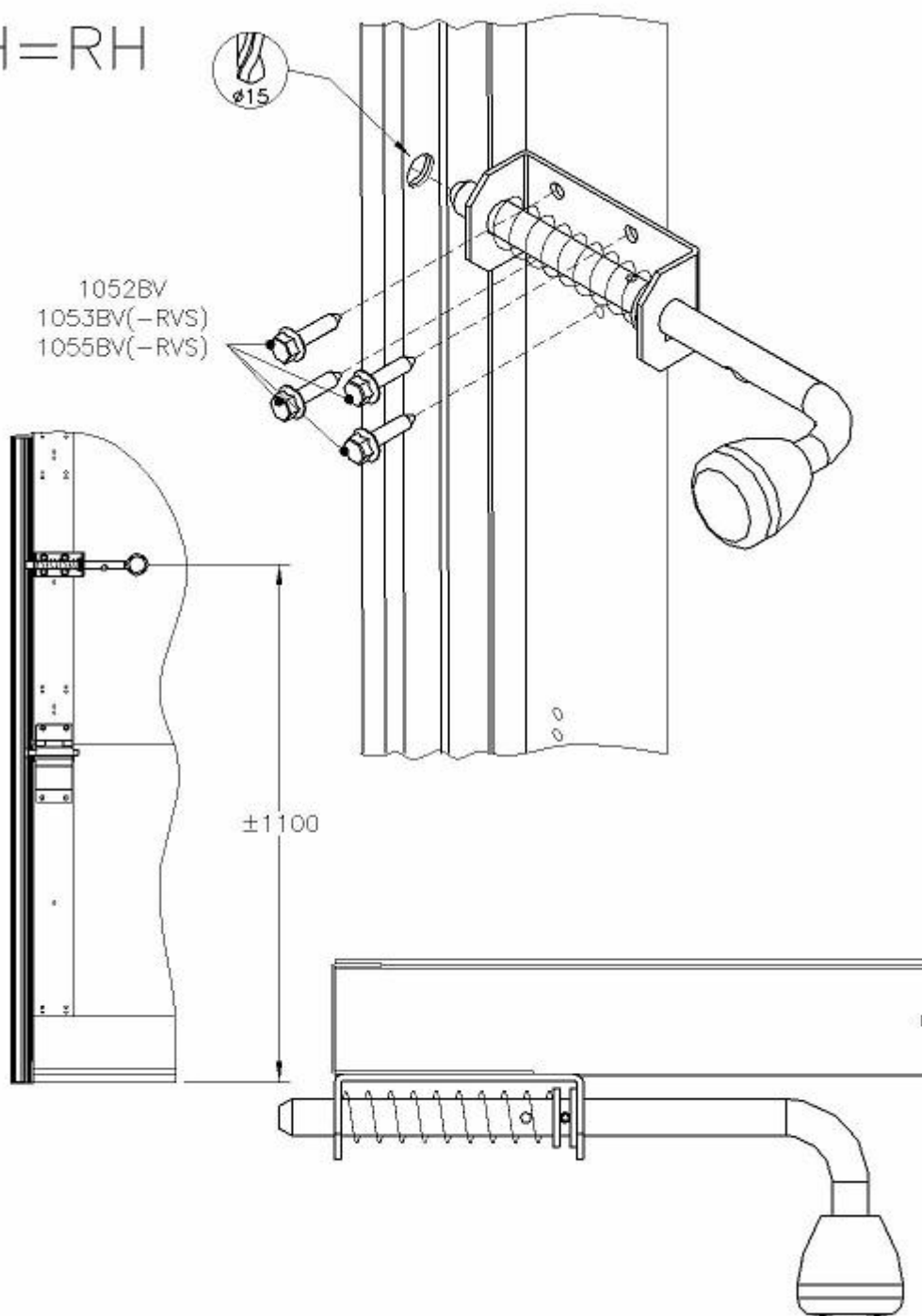

KARBANTARTÁSI UTASÍTÁSOK ÉS ALKATRÉSZEK CSERÉJE

A garázkapukat a biztonságos működés érdekében rendszeresen ellenőrizni és karbantartani kell. Ezt az európai szabványok (EN) is előírják.

ÁLTALÁNOSAN:

- 1 A torziós rugók, konzolok és más alkatrészek, amelyek a rugókhoz és a kötelekhez csatlakoznak, nagy feszítettség alatt állnak. Nem megfelelő bánásmód esetén, sérüléseket, vagy más károkat okozhatnak!
Ezért ezekkel az alkatrészekkel csak szakképzett és tapasztalt kapuszerelők dolgozhatnak!
- 2 A törött, vagy elhasználódott részeket csak szakképzett szerelők cserélhetik ki.
- 3 A kapu átvizsgálásakor mindig iktassa ki az elektromos motor fő áramforrását. Győződjön meg róla, hogy a tudomása nélkül nem képes visszakapcsolódni az elektromos hálózatba.

RENDSZERES KARBANTARTÁS:

Beszereles után:

- | | |
|--|-------------|
| 1. Olajozza meg a sínek futófelületét | SZERELŐ |
| 2. Olajozza meg a görgők csapágait | SZERELŐ |
| 3. Olajozza meg a görgők tengelyeit | SZERELŐ |
| 4. Olajozza meg a tengely csapágait | SZERELŐ |
| 5. Olajozza meg a zsanérok csapjait | SZERELŐ |
| 6. Olajozza meg a zárat | SZERELŐ |
| 7. Védje a paneleket autóviasszal | FELHASZNÁLÓ |
| 8. Kenje be a gumikat egy kevés vazelinnel | FELHASZNÁLÓ |

3 hónappal később :

- | | |
|---|---------|
| 1. Teljes átvizsgálás szemmel | SZERELŐ |
| 2. A kiegyensúlyozottság ellenőrzése, beállítása ha szükséges | SZERELŐ |
| 3. olajozza meg a fent említett részeket | SZERELŐ |

Minden 6 hónapban (vagy minden 750 ciklus után):

- | | |
|--|-------------|
| 1. Ellenőrizze az oldalsó tömítéseket, van-e sérülés, szakadás | FELHASZNÁLÓ |
| 2. Ellenőrizze a felső tömítést, van-e sérülés, szakadás | FELHASZNÁLÓ |
| 3. Ellenőrizze az alsó tömítést, van-e sérülés, kopás, szakadás | FELHASZNÁLÓ |
| 4. Olajozzon meg minden fent felsorolt részt | FELHASZNÁLÓ |
| 5. Tisztítsa meg a paneleket | FELHASZNÁLÓ |
| 6. Tisztítsa meg az ablakokat (csak vízzel, nem ronggyal) | FELHASZNÁLÓ |
| 7. Távolítsa el a piszkot és hulladékot a kapuról és környezetéből | FELHASZNÁLÓ |

Minden 12 hónapban (vagy minden 1500 ciklus után):

- | | |
|---|---------|
| 1. Ellenőrizze, vagy tesztelje a rugók és azok végeinek kötését | SZERELŐ |
| 2. A kiegyensúlyozottság ellenőrzése, beállítása ha szükséges | SZERELŐ |
| 3. Ellenőrizze a kötelek sérülését, kopását, szakadását | SZERELŐ |
| 4. Ellenőrizze a kötelek csatlakozásait a dobon és a konzolon | SZERELŐ |
| 5. Ellenőrizze a görgők kopását és lötyögését | SZERELŐ |
| 6. Ellenőrizze, hogy törtek-e a zsanérok | SZERELŐ |
| 7. Ellenőrizze, hogy a panelek sérültek, kopottak, vagy rozsdásak-e | SZERELŐ |
| 8. Ellenőrizze a rugótörés-gátlókat, az útmutatójuk szerint | SZERELŐ |
| 9. Ellenőrizze és tesztelje az elektromos motor élvédelmét | SZERELŐ |
| 10. Ellenőrizze a kapu működését kézi mozgatásnál | SZERELŐ |
| 11. Olajozza meg a rugókat | SZERELŐ |

Két év elteltével (vagy minden 3000 ciklus után):

1. Olajozzon meg minden fent felsorolt részt	SZERELŐ
2. Ellenőrizze, vagy tesztelje a rugók és azok végeinek kötését	SZERELŐ
2. A kiegyensúlyozottság ellenőrzése, beállítása ha szükséges	SZERELŐ
3. Ellenőrizze a kötelek sérülését, kopását, szakadását	SZERELŐ
4. Ellenőrizze a kötelek csatlakozásait a dobon és a konzolon	SZERELŐ
5. Ellenőrizze a görgők kopását és lötyögését	SZERELŐ
6. Ellenőrizze, hogy töröttek-e a zsanérok	SZERELŐ
7. Ellenőrizze, hogy a panelek sérültek, kopottak, vagy rozsdásak-e	SZERELŐ
8. Ellenőrizze a rugótörés-gátlókat, az útmutatójuk szerint	SZERELŐ
9. Ellenőrizze és tesztelje az elektromos motor élvédelmét	SZERELŐ
10. Ellenőrizze a kapu működését kézi mozgatásnál	SZERELŐ
11. Olajozza meg a rugókat	SZERELŐ
12. Ellenőrizze az oldalsó tömítéseket, van-e sérülés, szakadás	SZERELŐ
13. Ellenőrizze a felső tömítést, van-e sérülés, szakadás	SZERELŐ
14. Ellenőrizze az alsó tömítést, van-e sérülés, kopás, szakadás	SZERELŐ
15. Ellenőrizze a tengelyt, van-e kopás, szakadás, sérülés	SZERELŐ
16. Ellenőrizze az alsó konzolt, van-e kopás, szakadás, sérülés	SZERELŐ
17. Ellenőrizze a kábeldobok csatlakozását a tengelyhez (ékek!)	SZERELŐ
18. Ellenőrizze és húzza meg újra a tengelykapcsoló kötését	SZERELŐ
19. Ellenőrizze a sínkészleteke kapcsolódásait	SZERELŐ
20. Ellenőrizze a kapu felfüggesztését az áthidalón és a plafonon	SZERELŐ

Rugótörés után:

Tekintse meg a jelen kézikönyv 33. oldalán található utasításokat és rugótörés-gátló 651/667 csomagolásában található szerelési útmutatót!

(Töltse le a szerelési útmutatót az internetről www.flexiforce.com !)

FIGYELEM! A rugó törése után ne nyúljon a kapuhoz! Várjon, amíg a szakképzett szerelő kéri a helyszínre!

Kábelszakadás után:

Tekintse meg a jelen kézikönyv 33. oldalán található utasításokat és nézzen bele a 440-600-as, stb. kábeltörésvédő alkatrész szerelési útmutatójába!

(Töltse le a szerelési útmutatót az internetről www.flexiforce.com !)

FIGYELEM! A kábel szakadása után ne nyúljon a kapuhoz! Várjon, amíg a szakképzett szerelő kéri a helyszínre!

Olajozáshoz használjon : PTFE, vagy SAE20, vagy WD40-es kenőolajakat

Tisztításhoz használjon : Lágy szappanos vizet. Ne használjon maró tisztítószereket, vagy rongyot.

ZSANÉR-PANEL-VÉGZÁRÓ TÍPUSOK, JÓVÁHAGYOTT KOMBINÁCIÓK ÁTTEKINTÉSE

Az SP-Intézetben elvégzett ITTR, vagyis a minőségellenőrzési tesztek alapján, a zsanérok következő kombinációkban alkalmazhatóak.

Az ujjbecsípődés-mentes garázkapu zsanérok áttekintése <> Flexi-Force zsanérok

Paneltípus	Köztes zsanér	Szélső zsanér		Végzárók
Bremet Secuwall	420HZ+10RES	420CZ+10RES		40E500(W), 40E610(W)
ThyssenKruppHoesch	450HZ+10	450CZ+10REV		40E500(W), 40E610(W)
Tecsedo új panel	420HZ+10RES	420CZ+10RES		40E500(W), 40E610(W)
Tecsedo régi panel	450HZ+10	450CZ+10		40E500(W), 40E610(W)
Kingspan (Apco)	423HZ	423CZ+10R	szekció 500mm	40ES500L/R
			szekció 500mm	40ES500WL/R
			szekció 610mm	40ES610L/R
			szekció 610mm	40ES610WL/R
Ryterna	450HZ	450CZREV	prototípus	40E500(W), 40E610(W)
Lindab	450HL	450CL	prototípus	40E500(W), 40E610(W)
IDL	450HZ+10	450CZ+10		40E500(W), 40E610(W)
Tekla	450HZ+10	450CZ+10REV		40E500(W), 40E610(W)

MOTOROS MOZGATÁS BESZERELÉSE, VONÓRÚD RÖGZÍTÉSE A FELSŐ PANELHOZ, JÓVÁHAGYOTT KOMBINÁCIÓK

Az elektromos motor vonórúdjának csatlakozási pontja a felső panelon és a vonórúd szöge különösen fontos a motor legnagyobb vonóerejének beállítása szempontjából. A minőségellenőrzési tesztek (ITT) során az alábbi csatlakozási módokat hagyták jóvá. FIGYELEM! Ha az elektromos motor beszerelésével kapcsolatban további információkra van szüksége, kérje azokat a motor forgalmazójától.

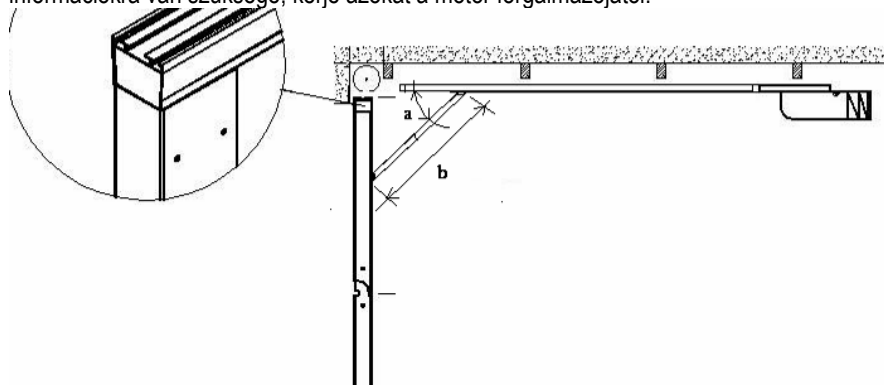

A teszteredményeket befolyásoló adatok:

a = az elektromos motor vonórúdjának felső panelon lévő rögzítőcsavarja és a vonórúd közepén lévő csavar által meghatározott egyenes vízszintessel bezárt szöge

b = a tényleges távolság a két csavar között

A legkisebb beszerelési belmagasság függvényében az **a** és **b** lehetséges értékei:

	a°	B mm	Megjegyzés
Marantec Comfort 211	45	370	
Marantec Comfort 220	32	300	
Marantec Comfort 250	45	370	Konzollal
Marantec Comfort 252	45	370	Konzollal
Compact Marantec	45	370	Konzollal
Marathon 800 SL	45	360	Konzollal
Marathon 1100 SL	45	360	Konzollal
Duo 650 SL	45	360	Konzollal
Liftmaster 60	32	215	
Liftmaster 800	15	480	Konzollal + speciális tömítés
Liftmaster 1000	15	480	Konzollal
Liftmaster 5580	15	480	Konzollal
Bernal S 401-120	45	500	Konzollal
Novoferm Tormatic GTA 701	30	300	Konzollal
Novoferm Tormatic GTA 702	30	300	Konzollal + élvédelem habbal töltve
FAAC 531 EM 600 N	23	435	
FAAC 576 EM 1000 N	23	435	
Marantec Comfort 220	45	360	Lindab kapuhoz
	15	485	(új teszt más konstrukciókkal)
Marantec Comfort 250	32	300	Lindab kapuhoz
Marantec Comfort 252	32	300	Lindab kapuhoz

MEGJEGYZÉSEK: